

MDT 569
Guide Produit



Topless-Kran mit hoher Tragfähigkeit
20 t – 25 t – 32 t

Technische Daten und Vorzüge	04
Transport	08
Basiskonstruktionen	10
Fundamentkreuz	10
VerankerungsfüÙe	12
Mastwerk	13
Teleskopieren	15
Teleskopieren im Außenbereich	15
Klettern im Gebäude	15
Drehender Kranteil	16
Topless-Design	16
Montagekinematik	18
Schwenkwerk/Kabine	20
Auslegerfuß	22
Gegenausleger	24
Einsatzhilfsgalgen	30
Ausleger	32
Laufkatzen, Hubflaschen und Lastkurven	36
Steuersystem CCS	41
CCS-Funktionen	41
Steuergerät	41
Bedienung	43
Sicherheitsvorrichtungen	44
Triebwerke	45
Hubwerk	45
Katzwerk	47
Schwenkwerk	47
Stromversorgung	48
Technische Datenblätter	49
Allgemeiner Platzbedarf	49
Gegenauslegerballast	50
Hakenhöhen und Grundballast	51
Verankerung am Gebäude	57
Windleitbleche	59
Werbeschilder	60

HÖHERE TRAGFÄHIGKEITEN. GERINGERE BETRIEBSKOSTEN.



Unübertroffene Leistungen

- Hubkapazität 20 t, 25 t oder 32 t
- Funktion Potain Plus
- Mastschüsse vom Typ K, Querschnitt 2,45 m – K850 und K800
- Fundamentkreuz 8 m
- Ausleger 80 m

Optimierter Transport

- Kompakte Abmessungen und begrenztes Gewicht jedes Elements
- Spezielle Träger für die Verpackung der entgegengesetzt angeordneten Auslegerelemente
- Gegenausleger mit gelenkigem und klappbarem Ballastrahmen
- Zwischen den Baustellen ein einziges kompaktes Paket aus Schwenkwerk und Kabine
- Transport der kompletten Fundamentkreuze 8 m in einem einzigen 40'-Container



Blitzschnelle Montage

- Drehender Topless-Kranteil
- Auslegerträger/Auslegerfuß sind ein einziges Element
- Ausleger ohne Zugstrebe, Montage in mehreren Abschnitten möglich, je nach Tragfähigkeit des zusätzlichen Hebezeugs
- Anschlagpunkte an jedem Element und Paket
- Einfache und schnelle Inbetriebnahme, Einstellung der Sicherheitsvorrichtungen über das CCS-Display
- Einfacher Zusammenbau der Fundamentkreuze mit Bolzen

Premium-Technologie

- Steuersystem CCS (Crane Control System)
- Ergonomisches Steuergerät, Kabine Ultra View
- Hochleistungshubwerke
- Automatisches Spannen und Entspannen des Katzseils
- Automatische Kalibrierung der Ausladungen
- Individuelles Bedienungsprofil
- Arbeitszonenbegrenzer, Top Site
- Kontrolle der Interferenzen, Top Tracing 3
- Durchführung von Ferndiagnose, CraneSTAR Diag

Technische Daten und Vorzüge

Einfache und schnelle Befestigung des Hubseils an der Auslegerspitze
(Seil mit Muffe)

Ausleger von 30 m bis 80 m
in 5m-Schritten

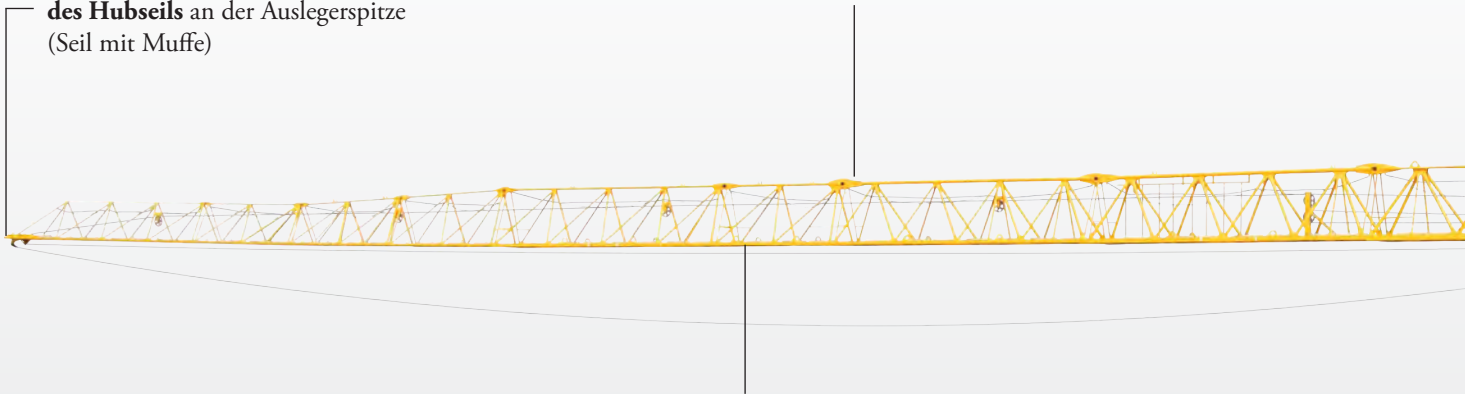

Auslegung der Auslegerelemente mit standardmäßiger Integration von Sicherheitsvorrichtungen:

- Plattformen und Laufstege auf der gesamten Länge des Auslegers
- Angepasstes Sicherheitsseil an jedem Element
- Gekennzeichnete Sicherungspunkte für die Techniker



TOPLESS-KRAN MIT HOHER TRAGFÄHIGKEIT: Konzipiert für Industrieprojekte und große Infrastrukturen



Laufkatze	Max. Ausleger	Last an der Spitze	Höchstlast	Ausladung der Höchstlast
1C/2C	80 m	4,2 t	20 t	22 m
	80 m	4,2 t	25 t	18,3 m
	80 m	3,6 t	32 t	14,2 m
SM/DM	80 m	3,7 t	20 t	22,5 m
	80 m	3,7 t	25 t	18,6 m
	80 m	2,1 t	32 t	14,1 m

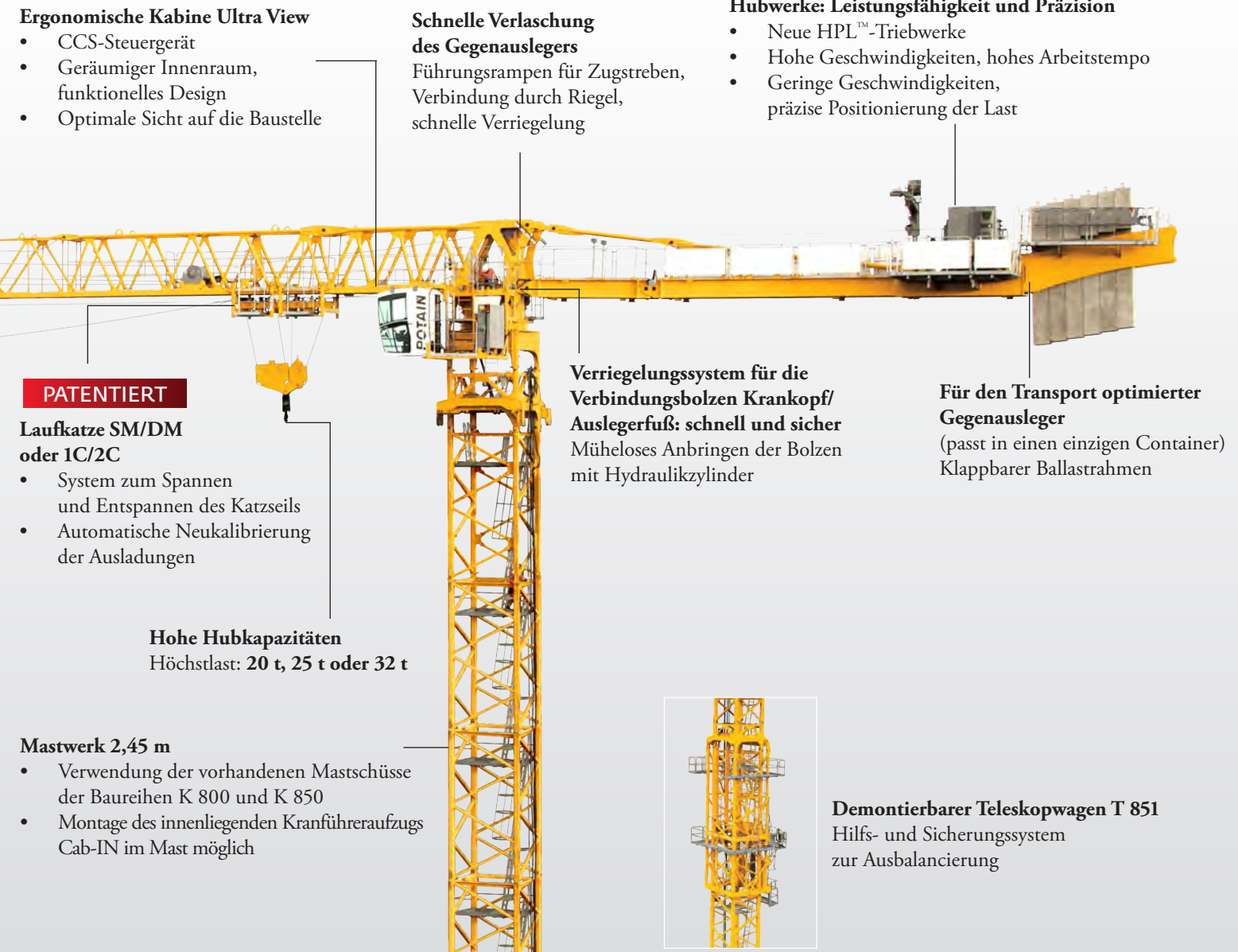

Ergonomische Kabine Ultra View

- CCS-Steuergerät
- Geräumiger Innenraum, funktionelles Design
- Optimale Sicht auf die Baustelle

Schnelle Verlaschung des Gegenauslegers

Führungsrampen für Zugstreben, Verbindung durch Riegel, schnelle Verriegelung

Hubwerke: Leistungsfähigkeit und Präzision

- Neue HPL™-Triebwerke
- Hohe Geschwindigkeiten, hohes Arbeitstempo
- Geringe Geschwindigkeiten, präzise Positionierung der Last

PATENTIERT

Laufkatze SM/DM oder 1C/2C

- System zum Spannen und Entspannen des Katzseils
- Automatische Neukalibrierung der Ausladungen

Verriegelungssystem für die Verbindungsbolzen Krankopf/ Auslegerfuß: schnell und sicher

Müheloses Anbringen der Bolzen mit Hydraulikzylinder

Für den Transport optimierter Gegenausleger

(passt in einen einzigen Container) Klappbarer Ballastrahmen

Hohe Hubkapazitäten

Höchstlast: 20 t, 25 t oder 32 t

Mastwerk 2,45 m

- Verwendung der vorhandenen Mastschüsse der Baureihen K 800 und K 850
- Montage des innenliegenden Kranführeraufzugs Cab-IN im Mast möglich

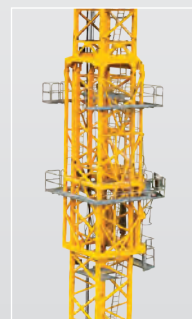

Demontierbarer Teleskopwagen T 851

Hilfs- und Sicherungssystem zur Ausbalancierung

Neues Fundamentkreuz ZY 800

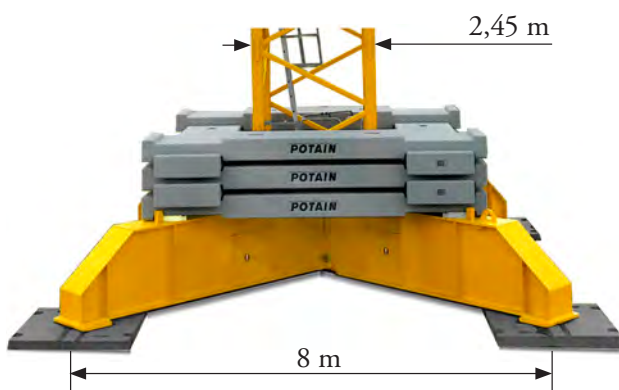

- Spannweite von 8 m mit einer Leistung, die der eines 10-m-Unterwagens entspricht
- Gekreuzte Ballastierung mit Blöcken mit Nuten
- Max. Ballast 216 t
- Transport in einem einzigen 40'-Container

Optimierter Transport

Sehr einfacher Transport für einen Kran dieser Kategorie

- **Kompaktes Design:** Wenige Pakete, geringe Abmessungen und begrenztes Gewicht jedes Tragkonstruktionselements
- Transport der Elemente in **Standard-Containern bzw. -Lkws** (mit Ausnahme des Schwenkwerks): Der drehende Kranteil lässt sich bei einem Ausleger von max. 80 m in lediglich 9 Containern bzw. 8 Lkws transportieren
- **Geringere Transportkosten:** Die 40'-HC-Standardcontainer bieten das beste Preis-Volumen-Verhältnis
- **Einfacher Transport zwischen den Baustellen:** ein einziges kompaktes Paket aus Schwenkwerk/Kabine, klappbaren Plattformen, klappbarem Ballastrahmen, klappbarem Hilfsgalgen usw.

VERPACKUNG - SEETRANSPORT (ab Werk)



(14 Container für den Transport des drehenden Kranteils eines MD mit der gleichen Tragfähigkeit)

VERPACKUNG - STRASSE (ab Werk)



(11 Lkws für den Transport des drehenden Kranteils eines MD mit der gleichen Tragfähigkeit)

Kompletter Gegenausleger in einem einzigen Container/Lkw

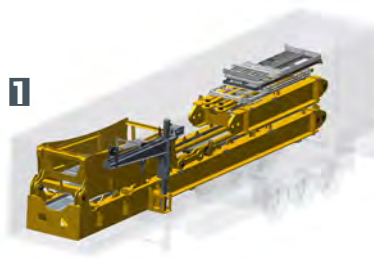
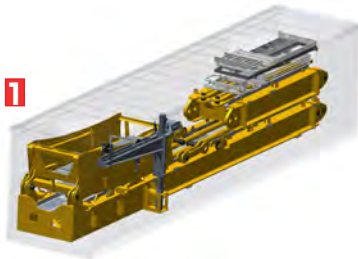

- **Paket mit einer Länge von maximal 12 m**
- Klappbarer Ballastrahmen
- Hilfsgalgen in unterer Position (Transport ohne Demontage)

Auslegerfuß und Kabine Ultra View

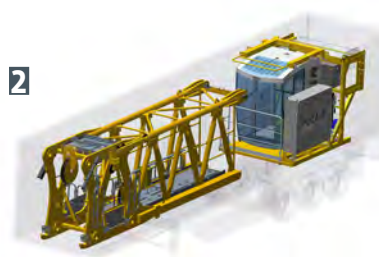
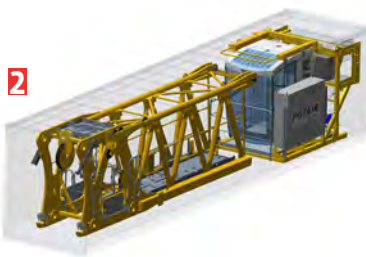

Beim Transport zwischen Baustellen nur eine Einheit aus Schwenkwerk und Kabine



- Mit seitlichen, einklappbaren Plattformen und klappbaren Griffen an den oberen Plattformen ausgerüsteter Auslegerfuß: kein Überstand
- Minimaler Platzbedarf durch Lagerung der kippbaren Kabine beim Transport in der Verlängerung ihres Trägers
- Durch das Gelände geschützte Frontscheibe

Kein Zusammenbau vor der Montage und keine Verkabelung durchzuführen (kein Schwertransport)

6 m Ausleger und Hubwerk

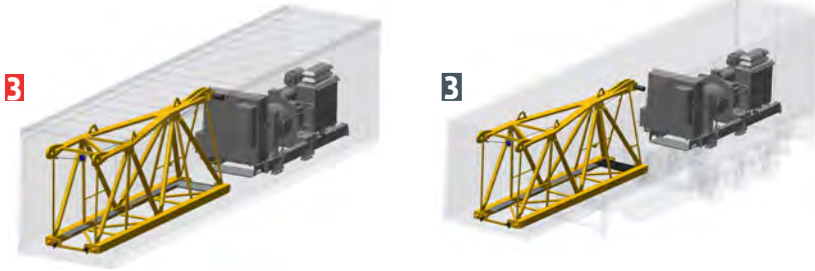

10 m Ausleger



20 m Ausleger (4 x 5 m)

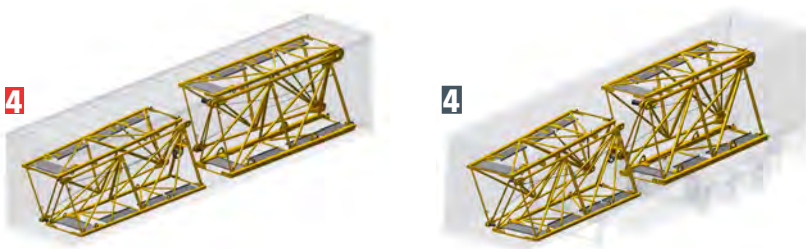

10 m Ausleger, Hubflasche und Gestell



- Möglichkeit, zwei zusammengebaute Elemente von 5 m zu transportieren: keine Demontage
- Verpackung mit entgegengesetzt angeordneten Elementen mit angepassten Trägern: Platzgewinn

20 m Ausleger (2 x 10 m) und Auslegerspitze



Laufkatze 1C/2C, Zugang zum Schwenkwerk und Gegenausleger-Plattformen

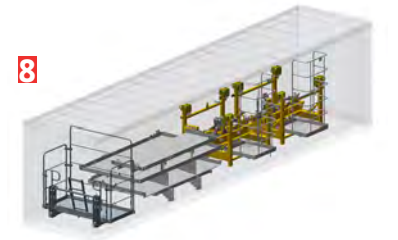

20 m Ausleger (2 x 10 m)

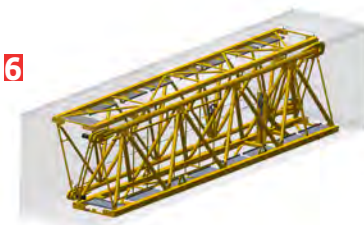

20 m Ausleger (2 x 10 m)

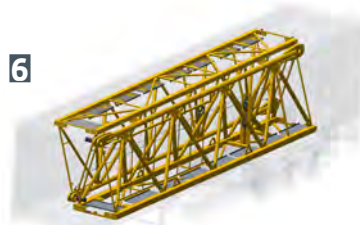

Laufkatze 1C/2C, Gegenausleger-Plattformen, Schwenkwerk, Hubflasche und Gestell

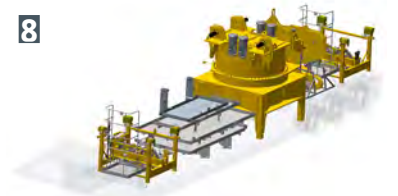

Schwenkwerk



Basiskonstruktionen

Fundamentkreuz

ZY 800 (neues Fundamentkreuz) - Preiscode CX060 / ZY 854 - Preiscode CX059

- Fundamentkreuze 8 m x 8 m, bestehend aus einem Hauptträger und zwei halben Trägern
- Stationär, Fundamentkreuze ohne Ausparung auf Boden abgesetzt (Fahrbewegung mit maximaler Ballastierung von 216 t möglich: Wenden Sie sich bitte an uns)
- Laschenverbindung für 2,45-m-Mastschüsse K 800 (ZY 800) oder K 850 (ZY 854)
- Zugang über Leiter und Plattform

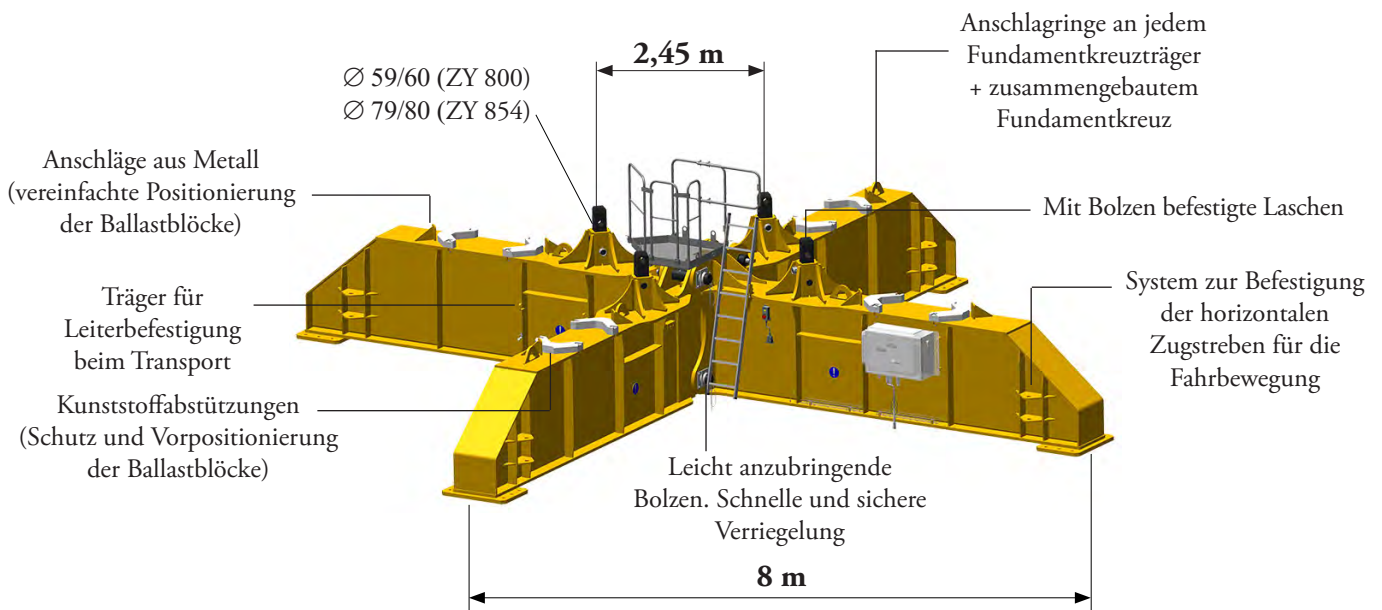

Einfache Montage

- Träger durch vier Bolzen mit Schlagzapfen und der neuen Bolzensicherung verbunden, geeignet für Montage- und Demontearbeiten mit Erdschluss oder Hydraulikzylinder (Preiscode AD062 Abziehzyylinder); siehe Seite 23
- Höheneinstellung auf der Baustelle: Platzieren von Metallplatten unter den Füßen der Fundamentkreuzträger (serienmäßig)

Ballastierung

- Ballastblöcke mit Nuten 6 t (BAK)
- Gekreuzte Ballastierung ohne Befestigung der Blöcke
- Einfache und genaue Positionierung der Ballastblöcke mithilfe der Kunststoffabstützungen und Metallanschläge (Langlebigkeit der Ballastblöcke gesichert)

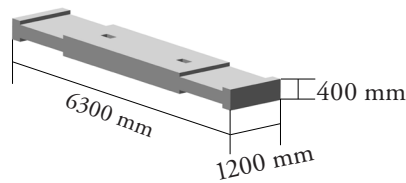
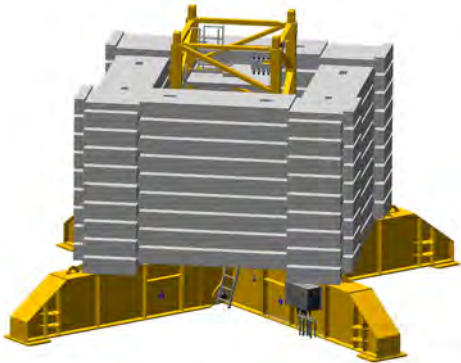

Max. Ballast 216 t

- Geringere Höhe des Ballaststapels: Max. Ballastierung kann an einem Mastschuss von 5 m vorgenommen werden (bei Zugänglichkeit der Laschen)

Transport

- Ein einziger 40'-Container für den Transport der kompletten Fundamentkreuze ZY 854 oder ZY 800 (ohne Ballast)
- Eingesetzte Laschen (keine Demontage)

🔗 Weitere Informationen siehe Flash Produit Ref.:

- [02FP 183 2020 04 EN ZY 800 Cross-shaped base](#)
- [02FP 179 2019 05 EN ZY 854 Cross-shaped base](#)
verfügbar auf Manitowoc Direct.

FLASH PRODUIT (privater Zugang)

[Manitowoc Direct](#) > Potain > Flash Produit

Basiskonstruktionen

VerankerungsfüÙe

VerankerungsfüÙe P 854A - Preiscode **PS099**

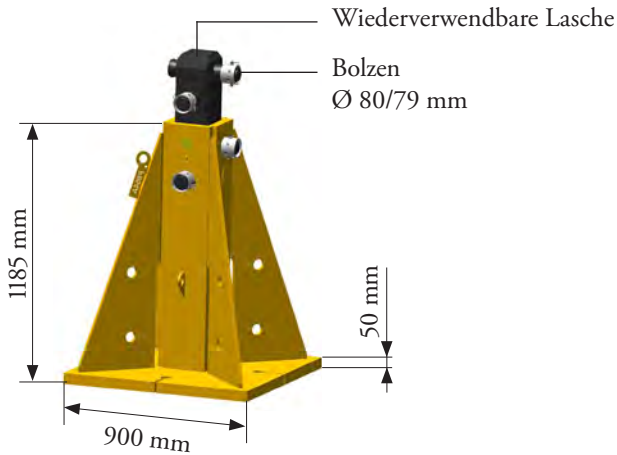

VerankerungsfüÙe P 800B - Preiscode **PS101**

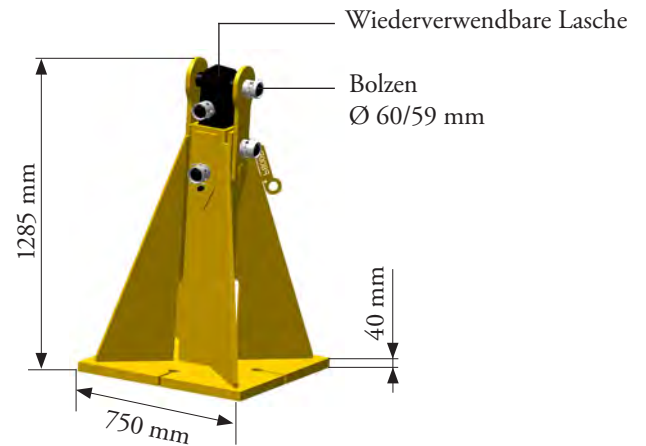

Die VerankerungsfüÙe sind nicht wiederverwendbar, da im Verankerungsfundament einbetoniert.

Wiederverwendbare VerankerungsfüÙe R 854A - Preiscode **PS136**

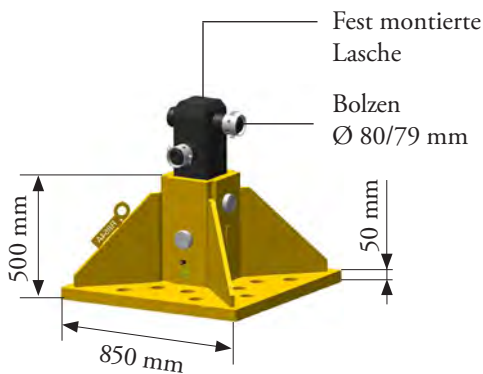

Wiederverwendbare VerankerungsfüÙe R 800C - Preiscode **PS138**

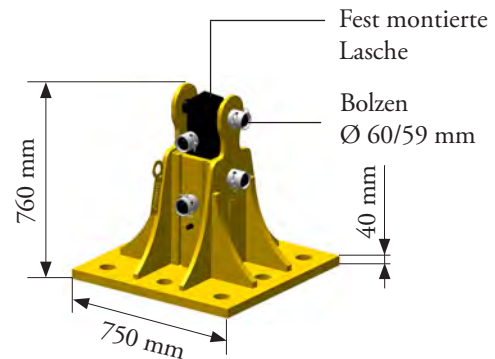

Wiederverwendbare VerankerungsfüÙe werden auf das Verankerungsfundament gesetzt und durch Verankerungsstangen gehalten (vom Kunden beizustellen).

Verankerungsrahmen Ø 80 - Preiscode **CS035**

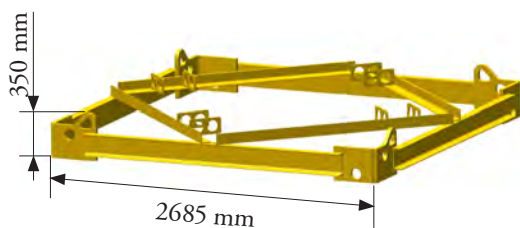

Verankerungsrahmen Ø 60 - Preiscode **CS034**

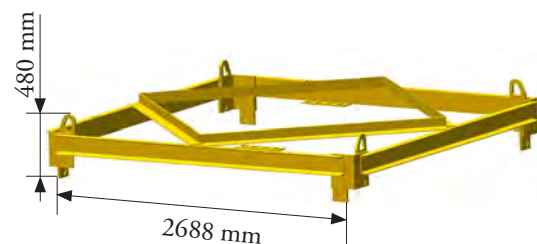

Für eine einwandfreie Anbringung der VerankerungsfüÙe oder der wiederverwendbaren VerankerungsfüÙe muss ein Verankerungsrahmen (Sonderausrüstung) verwendet werden.

Die VerankerungsfüÙe P 850A (und die wiederverwendbaren VerankerungsfüÙe R 850A) können beim MDT 569 eingesetzt werden.

Mastwerk Typ K, Querschnitt 2,45 m

- Sehr hohe Hakenhöhen durch verstärkte Mastschüsse KM/KMT 850.14
- Optimierte Handhabung des Mastschussbestands durch die Verwendung von vorhandenen Mastschüssen der Baureihen K 800 und K 850 mit 2,45 m
- Mastschüsse in 3 Längen verfügbar:
 3,33 m > kurze teleskopierbare Mastschüsse zur Anpassung der Hakenhöhe
 5 m > Gängige teleskopierbare Mastschüsse
 10 m > lange nicht teleskopierbare Mastschüsse zur Montage mit zusätzlichem Hebezeug

Bezeichnung	Preiscode	Bolzen			Länge (m)	Gewicht (kg)	Mastschussauslegung	
		Standard	Tirax	Durchmesser (mm)				
K 849A	MC200	X	X	59/60	5	3400	demontierbar (Seitenteile)	Teleskopierbar mit Knaggen
KR 849A	MC208	X	X	59/60	5	4290	demontierbar (Seitenteile)	Teleskopierbar mit Knaggen
KRMT 849A	MC209	X	X	59/60	5	4090	Monoblock	Teleskopierbar mit Knaggen
KRMT 849C	MC 211	X	X	59/60	3,33	3205	Monoblock	Teleskopierbar mit Knaggen
KMT 850.10C	MC207	X	X	79/80	3,33	4230	Monoblock	Teleskopierbar mit Knaggen
KMT 850.10A	MC206	X	X	79/80	5	5450	Monoblock	Teleskopierbar mit Knaggen
KMT 850.14A	MC205	X	X	79/80	5	5990	Monoblock	Teleskopierbar mit Knaggen
KM 850.10B	ML180	X	X	79/80	10	10070	Monoblock	Nicht teleskopierbar mit Knaggen
KM 850.14B	ML181	X	X	79/80	10	11190	Monoblock	Nicht teleskopierbar mit Knaggen
K84/K84-2	MT036	X	X	59/60	2	3050	Monoblock	Teleskopiermast
K85/KR84B2	MR031	X	X	79/80 (unten) 59/60 (oben)	10	9635	Monoblock	Verbindungsmast
K85/KR84A2	MR033	X	X	79/80 (unten) 59/60 (oben)	5	5550	Monoblock	Verbindungsmast

Mastwerk

Mastschüsse der neuesten Generation, verbesserte Ergonomie

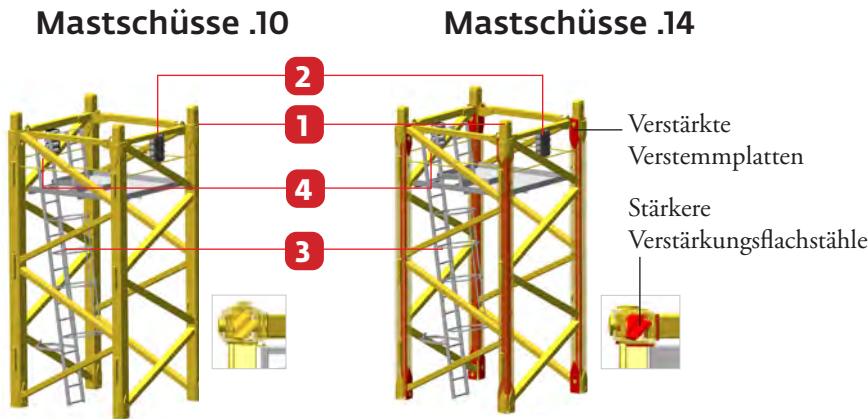

- Anschlagringe: horizontale und vertikale Handhabung der Mastschüsse (1)
- Position der Bolzenhalterungen erlauben das Passieren des im Innern des Masts installierten Aufzugs Cab-IN (2)
- Geeignete Aluminiumleitern mit Rückenschutz (3)
- Typenschild des Mastschusses (Bezeichnung + Gewicht), mit integrierter RFID-Tag-Halterung (4)

Mastschuss K84/K84-2 (neuer Teleskopiermast)

Erforderlich zum Teleskopieren des MDT 569 mit der Sonderausrüstung „Kollektor“
 Andernfalls Verwendung des Mastschusses K 849/K 849 möglich, wenn der MDT 569 nicht über die Sonderausrüstung „Kollektor“ verfügt.



Neue Anordnung der Plattform:
 - bessere Kontinuität beim Zugang (Verbindung Teleskopiermast / Mastschüsse K 800)
 - optimierte Plattformoberfläche

Mastschuss K84/K84-2 direkt unter dem Krankkopf verbolzt



🔗 Weitere Informationen siehe Flash Product Ref.:

- [02FP 176 2018 07 EN KM 850.14 B KMT 850.14 A New masts](#)
- [02FP 184 2020 05 EN Telescoping mast K84K84-2](#) verfügbar auf Manitowoc Direct.

FLASH PRODUIT (privater Zugang)
[Manitowoc Direct](#) > Potain > Flash Product

Teleskopieren im Außenbereich

Neuer Teleskopwagen T 851 - Preiscode CT062

- An das Mastwerk 2,45 m angepasster Wagen in zweiteiliger Ausführung zur Erleichterung von Transport und Demontage
- Verstärkte Struktur
- Hilfs- und Sicherungssystem zur Ausbalancierung (vereinfachte Ausbalancierphase)
- Teleskopieren der Mastschüsse von 3,33 m und 5 m Länge

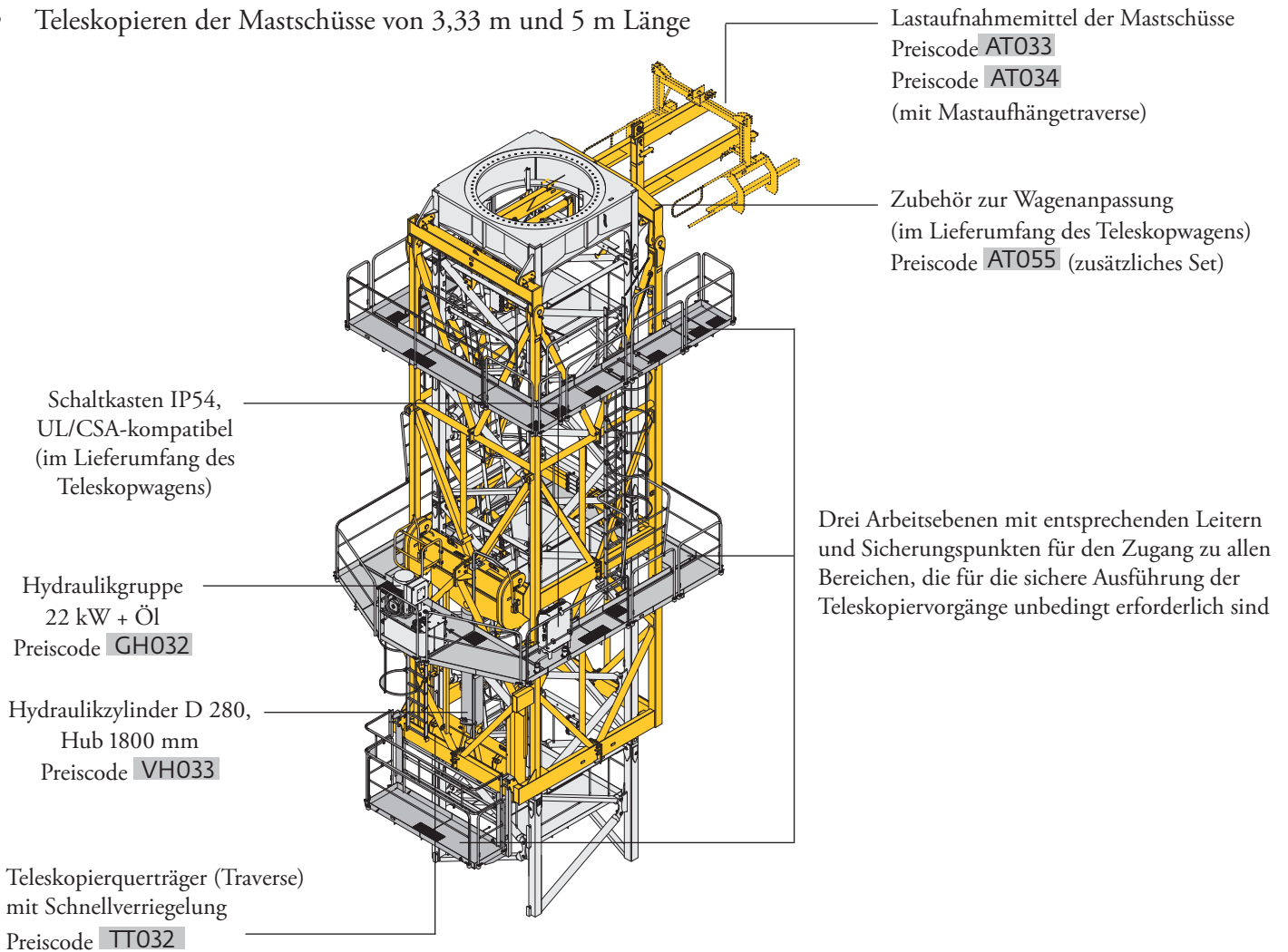

🔗 Weitere Informationen siehe Guide Produit Ref.:

- [02GP 631 2019 04 EN Telescoping T41-T61-T851](#) verfügbar auf Manitowoc Direct.

GUIDE PRODUIT (privater Zugang)

[Manitowoc Direct](#) > Potain > Guide Produit

Teleskopieren im Außenbereich mit Teleskopwagen T 800 / T 850 möglich

Klettern im Gebäude

- Klettern im Gebäude B 800B, wird nach Rücksprache mit dem technischen Vertrieb (mit uns) von Fall zu Fall behandelt

Drehender Kranteil

TOPLESS-KRAN MIT HOHER TRAGFÄHIGKEIT

- Geringer Platzbedarf für die besonderen Anforderungen auf Baustellen mit mehreren Kranen
- Große Hubkapazitäten entsprechen denjenigen von Kranen mit Zugstreben
- Ausrüstung der Spitzenklasse
- Doppelt so schnelle Montage wie bei einem vergleichbaren Kran mit Zugstreben

Höchstlasten:



Topless-Design

▼ Drehender Kranteil

- Auslegerlänge 80 m ohne Zugstreben, neues Design
- Gegenausleger mit klappbarem Ballastrahmen
- Komplette Einheit aus Krankopf/Kabine (kippbare Kabine)





✓ **Kabine Ultra View: Rundumsicht auf die Baustelle und außergewöhnlicher Komfort**

- Großflächige Verglasung (einteilige Frontscheibe) bietet gute Sicht auf die Baustelle für die Sicherheit der Techniker am Boden und der Ausrüstung sowie freie Sicht auf den Ausleger
- Geräumiger Innenraum
- Funktionelle Anordnung (Staufächer, Regalböden, Steckdosen usw.)
- Ergonomisches Steuergerät, mit dem der Kranführer das CCS-System bestmöglich nutzen kann
- Breite, durch Geländer geschützte Zugänge, über die er leicht zum Führerstand gelangt



Drehender Kranteil

Montagekinematik

Für einen Kran dieser Kategorie einfach und schnell

1 — SCHWENKWERK/KABINE



Montage in einem einzigen Paket

Für leichtere Pakete lassen sich Schwenkwerk (12,6 t) und Kabine (3 t) in zwei Teilen montieren

2 — AUSLEGERFUSS



Müheloses Anbringen der Bolzen: neues Verriegelungssystem + Einsatz von Hydraulikzylinder

3 — GEGENAUSLEGER



Montage des **gesamten Gegenauslegers** in einem Block

Einfache und schnelle Verbolzung: neues Führungs- und Verriegelungssystem für seine Montage

4 HUBWERK



Gegenausleger und Hubwerk können als ein Block montiert werden (nur bei 100 LVF)

5 AUSLEGER

Mehrere Montagelösungen je nach verfügbarem Platz am Boden und Tragfähigkeit des zusätzlichen Hebezeugs möglich

(Teilballastierung vor der Montage des Auslegers bei bestimmten Auslegerlängen und Triebwerkstypen erforderlich)



1. Montage des 2. Auslegerelements mit Katzwirk und Laufkatze (provisorische Seileinsicherung am Boden)



2. Montage des restlichen Auslegers

6 BALLASTIERUNG



Anbringen eines oder mehrerer Ballastblöcke bei jeder Drehung des zusätzlichen Hebezeugs

Drehender Kranteil

HANDHABUNG: Richtige Ausbalancierung durch Anschlagpunkte, die eine präzise und schnelle Positionierung ermöglichen

Schnelle optische Identifizierung der Anschlagpunkte:

- Anschlagpunkt für die Handhabung eines einzelnen Teils
- Anschlagpunkt für die Handhabung eines einzelnen Teils oder einer Einheit
- Sicherungspunkt für Monteure (Einhaken des Sicherheitsgeschirrs)

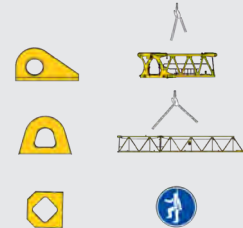

Schwenkwerk/Kabine

Zwischen den Baustellen ein einziges kompaktes Paket aus Schwenkwerk und Kabine

SEHR SCHNELLE VORBEREITUNG AM BODEN OHNE ZUSÄTZLICHES HEBEZEUG



Kein Zusammenbauen vor der Montage

- Manuelles Entriegeln und Kippen der Kabine
- Verriegelung der Kabine in ihrer endgültigen Arbeitsposition
- Anbringen der Schutzgeländer
- Kein Anschluss auf der Baustelle erforderlich: Schwenkwerksmotoren, Hauptschaltschrank und Kabine sind werksseitig verkabelt

MONTAGE DES KOMPLETTEN SCHWENKWERKS AM KRANTURM



- 1 - fester Krankopf 2,45 m, Typ K 800 (1)
- 2 - Bolzen noch in den Einsetzvorrichtungen (2)
- 3 - Klappleiter (3)

Drehender Kranteil

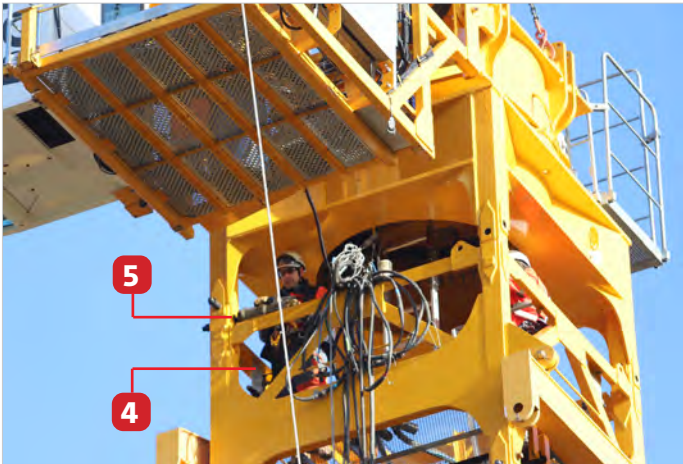

- 4 - Bolzenhalterung; Lagerung der Bolzen \varnothing 59/60 mm
- 5 - Montage mit Tirax möglich
Tirax - Preiscode **OO030**
Zusätzliche Bolzen für Tirax - Preiscode **OO052**

Serienmäßige motorisierte Schmierung



- Optimale Schmierung des Rings in Abhängigkeit von seiner Einsatzdauer (Schmierfrequenz einstellbar)
- Wirtschaftlich durch großen Behälter
- Verlängert die Lebensdauer des Rings

Kollektor als Sonderausrüstung - Preiscode **CL050**

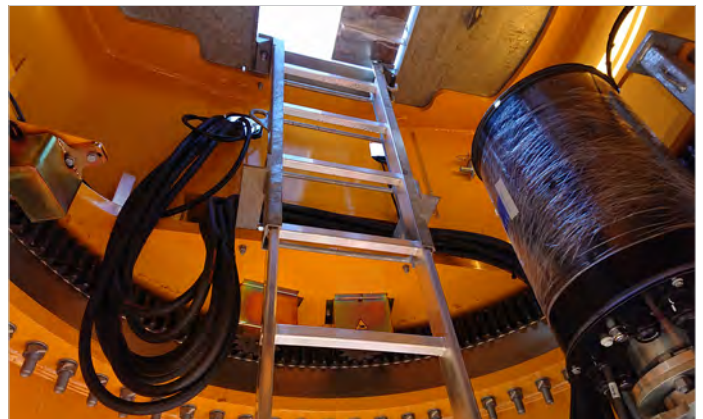

- Ersetzt die Schwenkschalter rechts und links
- Keine Begrenzung der Anzahl der Umdrehungen beim Schwenken (freie Schwenkbewegung)
- Versetzte Position ermöglicht den einfachen Zugang zum drehenden Kranteil

Drehender Kranteil

Auslegerfuß

SCHNELLE MONTAGE UND VERBOLZUNG DES AUSLEGERFUSSES



< Auslegerfuß ausgerüstet mit:

- Plattformen (1) über die gesamte Breite
- Demontierbaren Montageplattformen (2)
- Einer oberen Montageplattform mit klappbaren Griffen (3) + Sicherungspunkten
- Zwei seitlichen Montagerampen (4)
- Verbolzungsriegeln (5)
- Sicherungspunkt (6)

Neue Vorrichtung zum Verriegeln und Einsetzen von Bolzen

- Einfacher und schneller Zusammenbau: Besonders an groß ausgelegte Gabel-Zapfen-Verbindungen angepasstes System
- Weniger beschwerlich, keine schweren Bolzen zu handhaben: Bolzen durch Einsetzvorrichtungen gesichert, die mit den Gabeln des festen Krankopfes verbunden sind
- Alle beweglichen Teile an ihrem Träger befestigt
- Montage/Demontage der Bolzen mit verschiedenen Mitteln und in beiden Richtungen: Schlagen, Seilzug, Schraubenabzieher oder hydraulischer Abzieher
- Bessere Führung des Zapfens in der Gabel durch den Monteur, der die Hände frei hat

✓ Zusammenführen und Zentrieren in den Gabeln des Krankopfes
Bolzen in Bereitschaftsposition (werksseitig in Einsetzvorrichtung platziert)

✓ Blockierte und verriegelte Bolzen (durch Gabel)

- 7 - Bolzen mit Verschraubungsnippel (für den Einsatz von Hydraulikzylinder oder Schlagzapfen bei Montage von Hand), mit der Einsetzvorrichtung durch Leine verbunden
- 8 - Mit der Gabel des Krankopfes verbundene Bolzeneinsetzvorrichtung
- 9 - Schmiernippel
- 10 - Mit der Bolzeneinsetzvorrichtung durch Leine verbundene Gabel
- 11 - Gabel des Krankopfes
- 12 - Zapfen

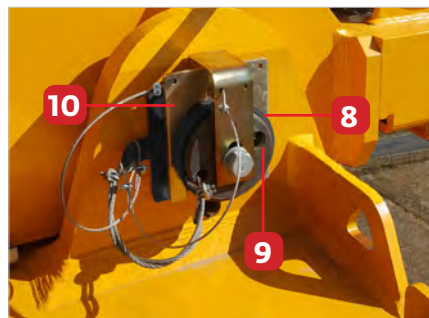
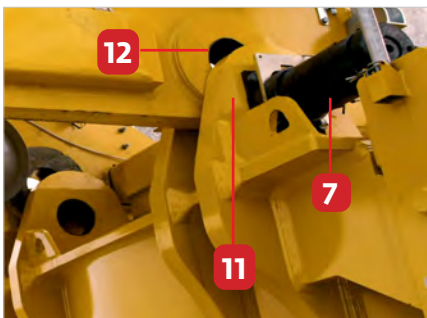

Hydraulischer Abzieher als Sonderausrüstung verfügbar - Preiscode **AD062** - zum Anbringen der Bolzen

- Mühelose und präzise Positionierung der Bolzen
- Leichter durchzuführender Vorgang

Werkzeugkoffer mit Handpumpe, Einheit aus Manometer und Adapter, Schlauch und Zylinder



Aufsetzen des Zylinders auf den Bolzen
(Gewindestange + Verschraubungsnippel)

Handpumpe

- Äußerst leichte und kompakte Auslegung
- Geringere Hebelkraft erforderlich, weniger Ermüdung des Anwenders

Hinweise:

System kann auch für das Einsetzen der Bolzen an den Fundamentkreuzen ZY 854 und ZY 800 verwendet werden; auch für den MDT 809 angeboten

Elektrische Hydraulikpumpe verfügbar unter Ersatzteile bei Manitowoc CraneCare

Drehender Kranteil

Gegenausleger

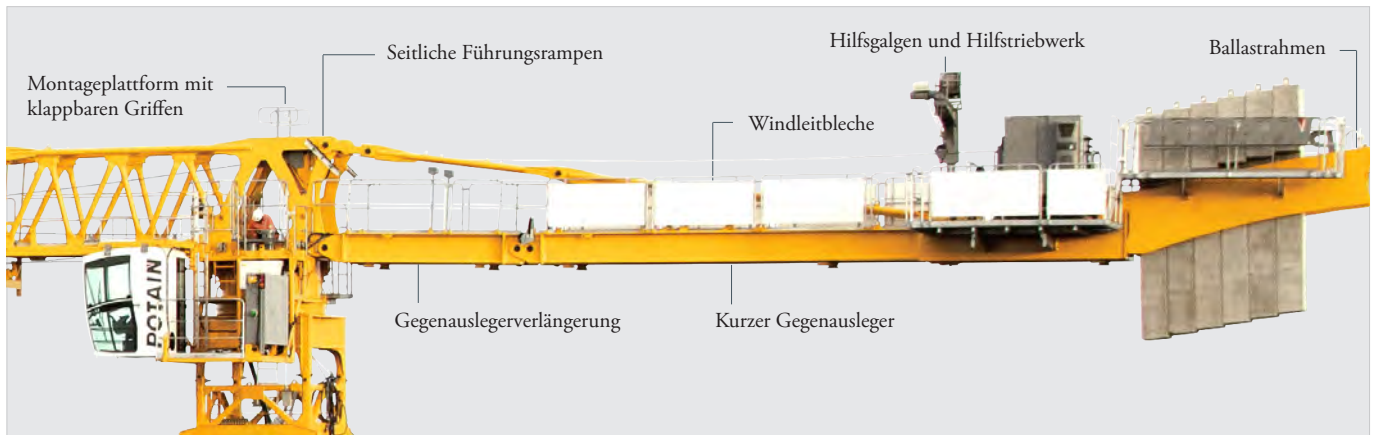

Fahnenträger

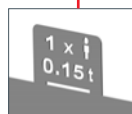

Schild mit max. zulässigem Gewicht und max. zulässiger Personenzahl an jede Plattform geschweißt

- Rutschfeste Plattformen aus Gitterrost und Riffelblech über die gesamte Länge des Gegenauslegers mit werksseitig montierten Sicherheitsgeländern (kurzer Gegenausleger), die beim Transport zwischen den Baustellen montiert bleiben
- **Sichere Passage** zwischen dem Auslegerträger und dem Gegenausleger durch **Trittbrett**
- Zwei Ballastierungsplattformen mit Zugangleitern

Abmessungen der Plattformen für den Zugang zum Hubwerk an die jeweilige Triebwerksversion angepasst: Wartungsarbeiten durch breite Zugänge erleichtert

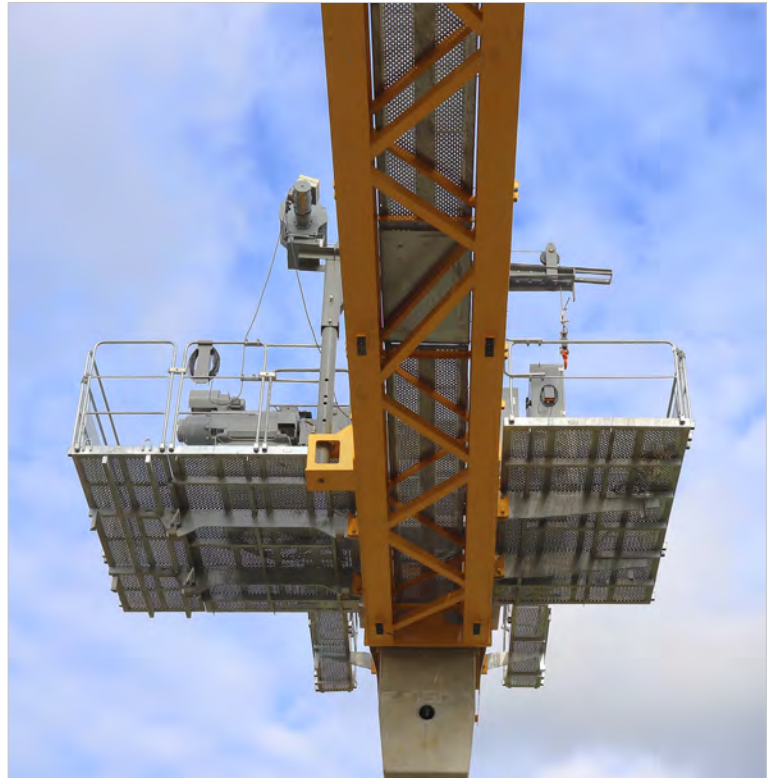
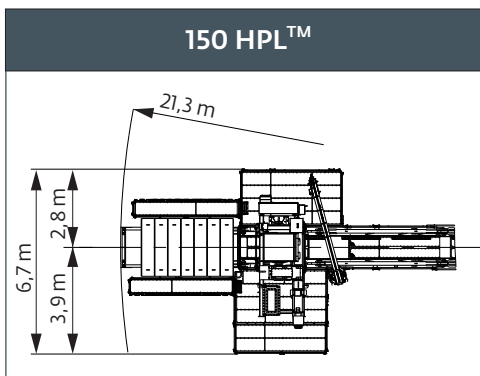
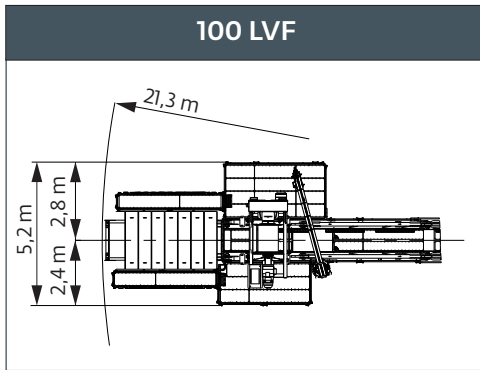

Zwei Gegenausleger-Versionen

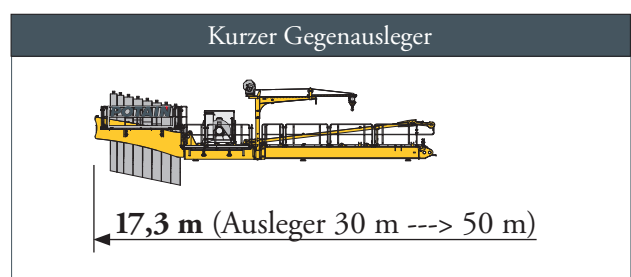
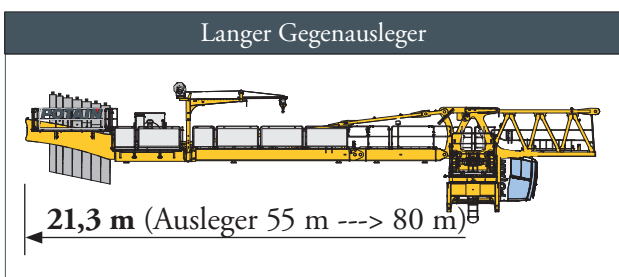

Drehender Kranteil

Gegenausleger

Montage des gesamten Gegenauslegers **in einem einzigen Paket**

SCHNELLE VORBEREITUNG AM BODEN



- Schnelles Ausklappen des Ballastrahmens. Keine Verriegelung erforderlich
- Aufrichten des Hilfgalgens in Arbeitsposition (spezieller Anschlagpunkt) und Montage des Hilfstriebwerks

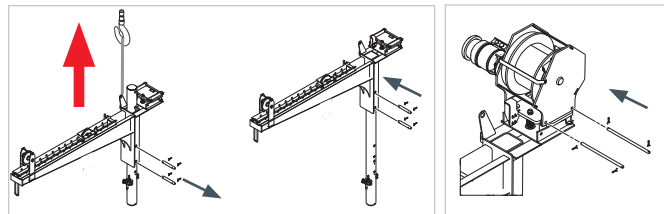

EINFACHE VERBOLZUNG DES GEGENAUSLEGERS AM AUSLEGERFUSS



- < Zuvor an den Bolzeneinsetzvorrichtungen in Bereitschaftsposition gebrachte Bolzen, durch Sicherheitsleinen gehalten (keine Absturzgefahr) (1)



UNTERE LASCHENVERBINDUNGEN: einfaches und schnelles Anbringen der Bolzen durch neues **automatisches Verriegelungssystem**

- ✓ Die Bolzen der Gabeln (2) am Gegenausleger heben die Riegel (3) des Auslegerfußes automatisch an, anschließend fallen sie durch die Schwerkraft wieder zurück. System mit Bolzen und Sicherheitsstift (4) blockiert



OBERE LASCHENVERBINDUNGEN: einfacheres Anbringen der Bolzen durch das neue Rampensystem, mit dem die Verbindungsstangen vor die Öffnungen der Verbindungsbolzen geführt werden können

- Anbringen der von Hand einzusetzenden Bolzen
- Weniger beschwerlich, da keine schweren Bolzen zu handhaben sind
- Schneller Zusammenbau



^ Verbolzung der oberen Bolzen über gesicherte Zugänge: Auslegerfuß ist mit einer Plattform mit klappbaren Griffen ausgerüstet, die den Zugang zu den Bolzen erleichtert.

Ideale Positionierung der Monteure: gute Sichtbarkeit der zusammenzubauenden Elemente, Bewegungsfreiheit auf freier Fläche, Arbeiten werden im Sichtfeld des Fahrers des zusätzlichen Hebezeugs ausgeführt.

Drehender Kranteil

Gegenausleger

HUBWERK 100 LVF

- **Montage der Einheit Gegenausleger/Hubwerk 100 LVF in einem einzigen Paket**
Die Verbindung der beiden Einheiten erfolgt einfach und schnell am Boden. Das gesamte Paket wird in einem Arbeitsgang durch das zusätzliche Hebezeug angebracht.
 - Triebwerk mit Seil ausgerüstet, ab Werk montiert
 - Spezielle Anschlagpunkte für eine sichere Ausbalancierung
 - Optimierte Montagedauer

✓ LANGER GEGENAUSLEGER + 100 LVF

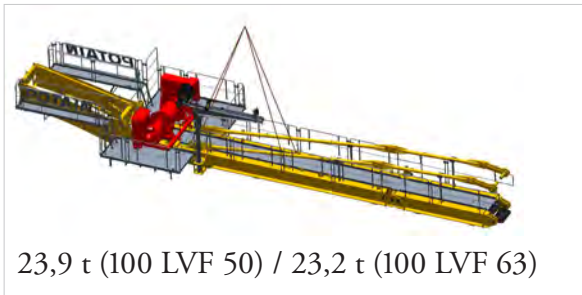

✓ KURZER GEGENAUSLEGER + 100 LVF

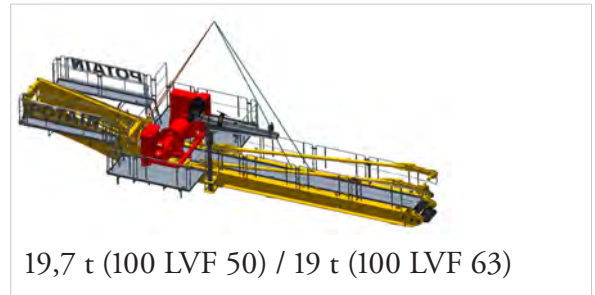

- **Einzel und nacheinander ausgeführte Montage der beiden Einheiten Gegenausleger/Hubwerk 100 LVF**
 - Geringeres Gewicht der Pakete: für zusätzliches Hebezeug mit geringer Tragfähigkeit geeignete Montage
 - Triebwerk mit Seil ausgerüstet, ab Werk montiert
 - Spezielle Anschlagpunkte für eine sichere Ausbalancierung jeder Ausrüstung

✓ LANGER GEGENAUSLEGER

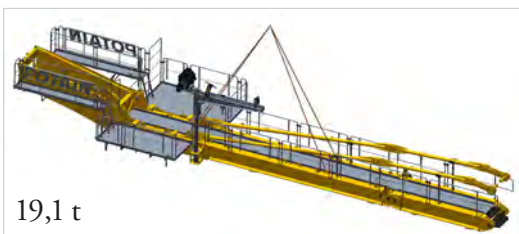

✓ KURZER GEGENAUSLEGER



✓ TRIEBWERK 100 LVF

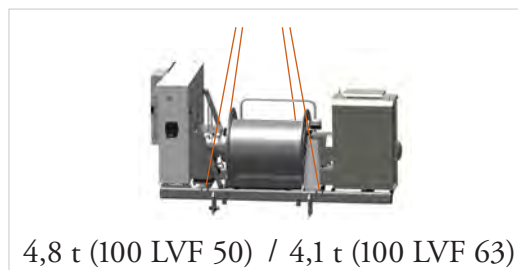

HUBWERK 150 HPL™

✓ LANGER GEGENAUSLEGER

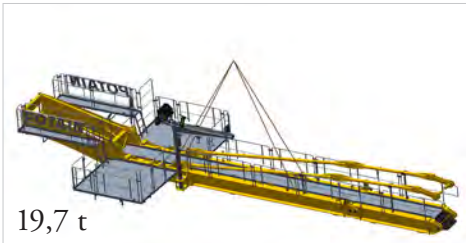

✓ KURZER GEGENAUSLEGER



✓ HUBWERK 150 HPL™

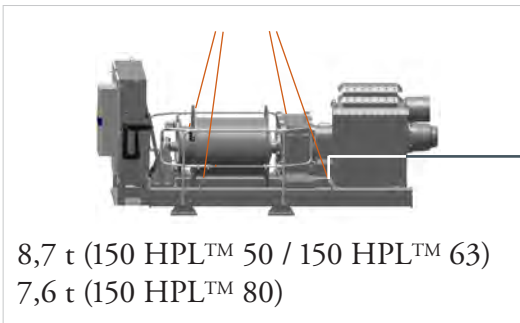

Eindeutig gekennzeichnete Anschlagpunkte:
- Sicheres Ausbalancieren



Drehender Kranteil

Einsatzhilfsgalgen

2 HILFSGALGEN + 1 HILFSTRIEBWERK IM LIEFERUMFANG DES BASISKRANS ENTHALTEN



Einsatzhilfsgalgen am Gegenausleger
Höchstlast 1,5 t in der Konfiguration mit 2 Strängen

- Einfache Nutzung
- Hervorragendes Verhalten mit Last
- Optimale Reichweite und Tragfähigkeit, um jedes der Elemente der unterschiedlichen Hubwerktypen (Motor, Getriebe, Bremssattel, Widerstandskasten, Umrichter) zu erreichen und zu heben
- Lastbegrenzung durch Sensor

^ Hilfstriebwerk (1) zur Motorisierung der beiden Hilfsgalgen

Drei an die zu hebenden Lasten angepasste Arbeitskonfigurationen möglich:

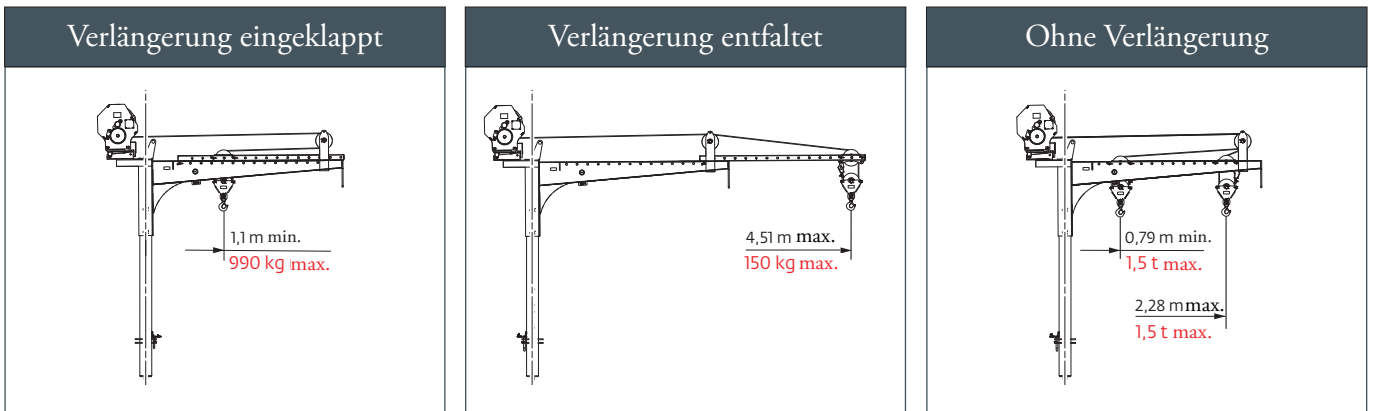

Drahtgebundene Steuerung



Drahtgebundene Steuerung zur Betätigung des Hilfstriebwerks (Halterung am Gegenausleger)

Seilrollen 1 und 2 für die Handhabung der Schwenkwerksmotoren
 Auflagefläche 1. Seilrolle 0,206 m
 Auflagefläche 2. Seilrolle 0,456 m



Seilrolle 3 zur Handhabung des Klimaanlagenblocks:
max. Auflagefläche 1,5 m



Demontierbarer Hilfgalgenträger am Auslegerträger Höchstlast 150 kg

- Installation auf beiden Seiten des Auslegerfußes möglich (Verankerungspunkte vorgesehen)
- Handhabung der Schwenkwerksmotoren und Zugang zu dem Bereich zum Aufnehmen der Klimaanlage mit den verschiedenen Seilrollen des Hilfgalgens (3 Auflageflächen möglich)
- Einfache, funktionelle Nutzung
- Hilfsseilrollen (2) am Gegenauslegerfuß zum Schwenken des Seils des Hilfstriebwerks auf die andere Seite des Gegenauslegers. Einfaches und schnelles Anbringen des Seils am Hilfgalgenträger

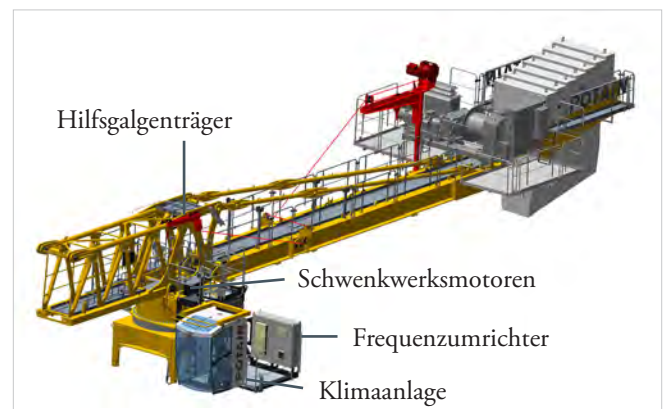
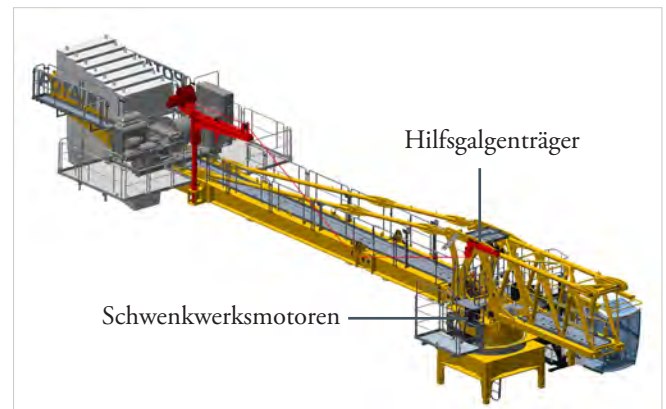

Drehender Kranteil

Ausleger

- Ausleger mit neuem Design, das vom MDT 809 übernommen wurde und ein Erscheinungsbild mit hohem Wiedererkennungswert verleiht
- Ausladung von 30 m bis 80 m, mit Segmentierung in 5-m-Schritten; optimierte Abdeckung der Baustelle
- Laufkatze SM/DM oder 1C/2C

Struktur: Runde Obergurte / Untergurte mit quadratischem Profil / Diagonalen aus Rundrohr



Aufbau

(Preiscode **FL4--**)

	10 m	6 m	10 m	10 m	5 m	10 m	5 m	5 m	5 m	10 m			
①	②	③	④	⑤	⑥	⑦	⑧	⑨	⑩	⑪	80 m	FL480	
①	②	③	④	⑤	⑥	⑦	⑧	⑨	⑩	⑪	75 m	FL475	
①	②	③	④	⑤	⑥	⑦	⑧	⑨	⑩		70 m	FL470	
①	②	③	④	⑤	⑥	⑦	⑧	⑨			65 m	FL465	
①	②	③	④	⑤	⑥	⑦	⑧				60 m	FL460	
①	②	③	④	⑤	⑥	⑦					55 m	FL455	
①	②	③	④	⑤	⑦						50 m	FL450	
①	②	③	④	⑤	⑥						45 m	FL445	
①	②	③	④	⑤							40 m	FL440	
①	②	③	④	⑥							35 m	FL435	
①	②	③	④								30 m	Basis	



Schnelle Identifikation der Elemente durch Kurzcodennummer (+ Gewichtsangabe des Elements):
84080133

① Auslegerträger/Auslegerfuß

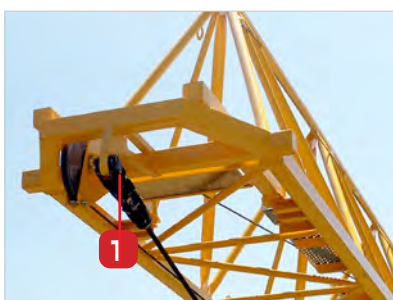

- < Zwei Versionen der Auslegerspitze: Version 32 t und Version 20/25 t
Hubseil mit Muffe (1): einfache und schnelle Befestigung
(kein Keilchloss, das eine Handhabung des Seils erforderlich macht)

AUSLEGERDESIGN: SICHERHEIT UND ARBEITSKOMFORT INTEGRIERT

- **Rechteckige Auslegerelemente**

Zugangstür
zum Ausleger mit
Sicherheitskontakt

Plattformen über die gesamte Breite
der ersten beiden Auslegerelemente



Seilrolle in Transport-
und Montageposition

Aufbewahrung der Leiter,
die bei der Montage zum Erreichen der oberen
Plattformen verwendet wird



Seilrolle in
Arbeitsposition

Zwei Positionen
der Seilrolle:
- TRANSPORT- und
MONTAGEPOSITION
für mehr Komfort beim
Anbringen des Seils
- ARBEITSPOSITION:
Seilrolle eingeklappt

- **Verbindungs- und dreieckige Auslegerelemente**

Angepasstes Sicherheitsseil ab
Werk an jedem Element montiert



Laufsteg und Arbeitsplattform
an jedem Element

Drehender Kranteil

Mehrere Montagelösungen:

- Zur Begrenzung der Größe des zusätzlichen Hebezeugs (geringere Mietkosten)
- Bei wenig Platz auf der Baustelle (nur begrenzte Bodenfläche für die Ausrichtung des Auslegers)
- Anschlagpunkte für jede Montagelösung vorhanden

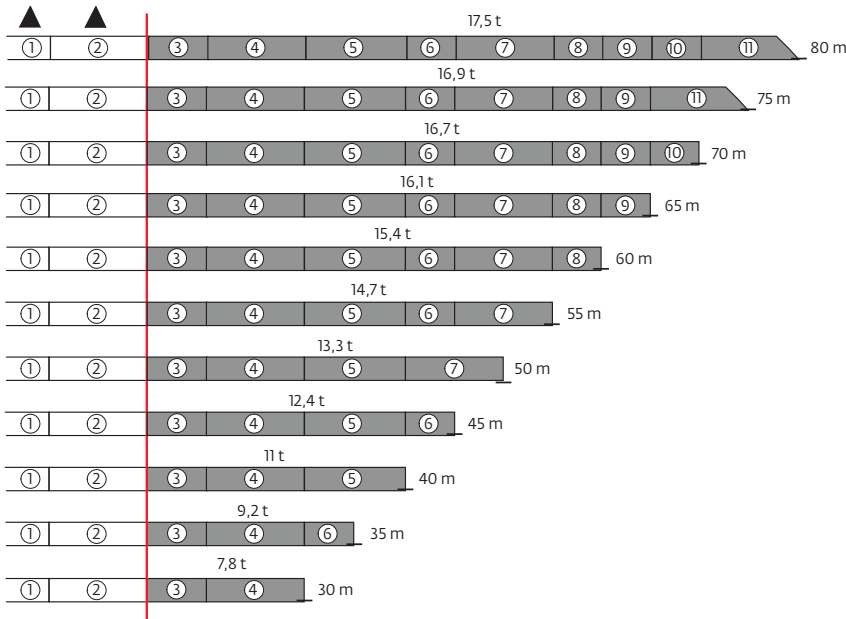

> MONTAGE IN 1 ABSCHNITT

Eine einzige Drehung des zusätzlichen Hebezeugs (Zeitgewinn bei der Montage)

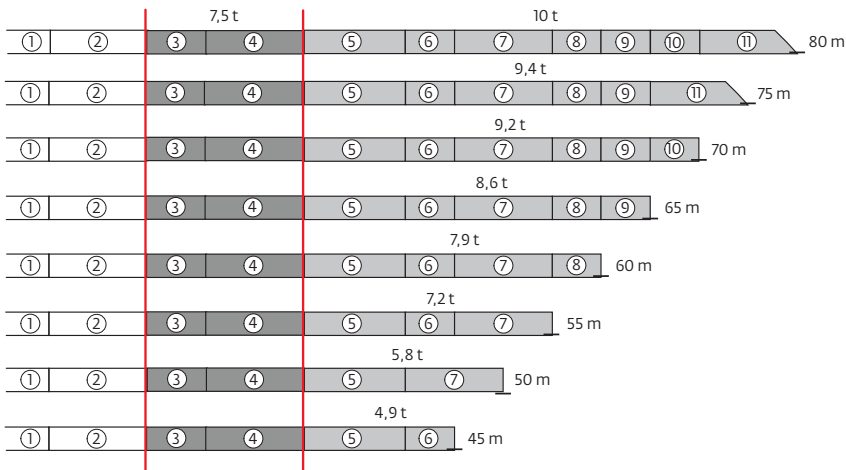

> MONTAGE IN 2 ABSCHNITTEN

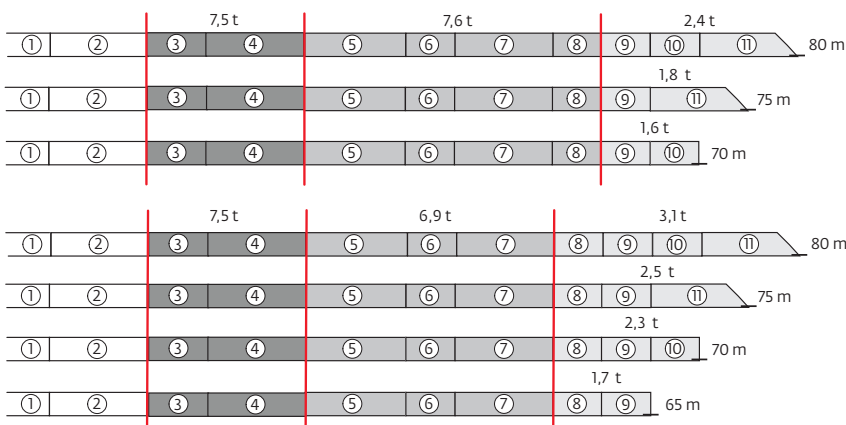

> MONTAGE IN 3 ABSCHNITTEN: 2 Lösungen

1. Leichtere Pakete < 8 t (geringe Tragfähigkeit des zusätzlichen Hebezeugs)

2. Paket ≤ 25 m lang (begrenzter Platz am Boden auf der Baustelle)

▲ Der Auslegerfuß 1 und das Element 2 mit der Laufkatze werden getrennt und unabhängig voneinander montiert.

MONTAGE DES AUSLEGERS

- Zwei abnehmbare Plattformen (1), die zum bequemen Erreichen der oberen Laschenverbindungen und der Anschlagpunkte verwendet werden; sie lassen sich an den seitlichen Rohren der Auslegerelemente anbringen
- Sicherungspunkt (2), der an der Spitze jedes Elements gekennzeichnet ist, um die Auslegermontage in der Höhe zu sichern



• Schnellverbindungen für eine beschleunigte Montage des Auslegers

- ✓ **Elemente ① bis ③:** Obere Verbindung durch 2 mit Einsetzvorrichtungen (3) gesicherte Bolzen. Verriegelung mit Bolzen und Sicherheitsstiften (4). Positionierung der Untergurte mithilfe der Zentrierstifte (5), die an der Aufnahme der vertikalen Kräfte beteiligt sind

- ✓ **Elemente ④ bis ⑪:** Obere Verbindung durch einen einzigen, bequem von Hand eingesetzten Bolzen

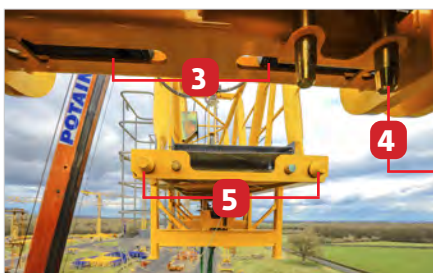

- ✓ Nach Einsetzen der Untergurte: Schnelle Befestigung mit einer mit dem Element verbundenen Einheit aus Bolzen, Keil und Sicherheitsstift (6)



Drehender Kranteil

Laufkatzen, Hubflaschen und Lastkurven

2 Laufkatzentypen:

- Manuelle Laufkatze 2C, 2/4-strängig, Version 20/25 t und Version 32 t
- Halbautomatische Laufkatze SM/DM, 2/4-strängig, Version 20/25 t und Version 32 t

DOPPELLAUFKATZE (2C)
2/4 SEILSTRÄNGE



MONOLAUFKATZE (SM/DM)
2/4 SEILSTRÄNGE



HINWEIS: In der grundlegenden Definition bieten wir eine Version SM an (Betrieb nur mit 2-strängiger Seileinsicherung). Diese Version besteht aus der vorderen Laufkatze der Ausrüstung 2/4-strängige Doppellaufkatze (2C).

System zum automatischen Spannen und Entspannen des Katzseils

PATENTIERT



Jede Laufkatze ist mit einer mechanischen Vorrichtung zum Spannen und Entspannen des Katzseils ausgerüstet, sodass kein manueller Eingriff auf dem Ausleger vorgenommen werden muss:

- Automatisches Spannen und Entspannen des Seils
- Gute Spannungsregelung (keine Gefahr zu starker oder zu schwacher Spannung)
- Vereinfachter und schneller Vorgang, mühelos und ohne Eingreifen des Kranführers. Eingriff durch Techniker nicht mehr erforderlich.

Ein ordnungsgemäß gespanntes Seil garantiert eine präzise Bedienung und eine gute Kontrolle der Ausladung und der Betriebsgrenzen, beugt der Gefahr von Interferenzen mit der Tragkonstruktion und einem potenziellen ungewollten Auslösen der Sicherheitsvorrichtung vor.

Automatische Neukalibrierung der Ausladungen

Parallel zu dem System zum Spannen/Entspannen des Seils ermöglicht ein System zur automatischen Neukalibrierung die Anpassung der Ausladung an die genaue Position (Steuerung CCS).

Nach jedem Nachspannen des Katzseils durch den Kranführer löst eine Zustandsänderung des Laufkatzensensors einen Kalibriervorgang der Ausladung aus, durch den die vom Sensor der Trommel gelieferten Informationen angepasst werden können.



< Arbeitsbühne(n) an jeder Laufkatze auf der Kabinenseite, um eine optimale Sicht des Kranführers zu gewährleisten: einfache und sichere Wartung

Laufkatzensensor



Hubflaschengestell Laufkatze 1C/2C, verfügbar als Sonderausrüstung - Preiscode **SM001**



Vereinfachter Wechsel der Seileinscherung

- Komplette Stabilität der Ausrüstung am Boden (Blockierung der Hubflaschen)
- Vertikale Positionierung der Hubflaschen auf Mannshöhe, keine Gefahr des Kippens am Boden
- Sicheres, vereinfachtes und schneller durchführbares Verbinden bzw. Trennen der gesicherten Hubflaschen

Träger für die Hubflaschen auch beim Transport einsetzbar







---> Einfache und praktische Lösung

---> Zeitgewinn beim Wechsel der Seileinscherung

Drehender Kranteil







Laufkatzen, Hubflaschen und Lastkurven

> VERSION 32 t, MIT AUSRÜSTUNG 2/4-STRÄNGIGE DOPPELLAUFKATZE (2C)

 (m)		12	15	20	25	30	35	40	42	45	47	50	52	55	57	60	62	65	67	70	72	75	77	80	m	
	32 t																									
	16 t																									
80	4,5 → 13,1	22,9 - 25,1	32	27,2	19,1	16	12,9	10,7	9	8,5	7,7	7,3	6,7	6,4	5,9	5,6	5,2	4,9	4,6	4,4	4,1	3,9	3,7	3,5	3,3	t
	4,5 → 14,2	24,6 - 27	32	30	21	16	14,2	11,8	9,9	9,3	8,5	8	7,4	7	6,5	6,2	5,7	5,4	5,1	4,8	4,5	4,3	4	3,9	3,6	t P+
75	4,5 → 13,6	23,9 - 26	32	28,5	20	16	13,5	11,2	9,5	9	8,2	7,7	7,1	6,8	6,3	6	5,6	5,3	5	4,7	4,4	4,3	4			t
	4,5 → 14,7	25,7 - 28	32	31,3	22	16,6	14,9	12,4	10,5	9,8	9	8,5	7,9	7,5	6,9	6,6	6,1	5,8	5,5	5,2	4,9	4,7	4,4			t P+
70	4,5 → 15,3	27,1 - 29,4	32	32	23,3	17,7	15,7	13,1	11,1	10,5	9,6	9,1	8,4	8	7,5	7,1	6,7	6,4	6	5,7	5,4					t
	4,5 → 16,6	29,2 - 32	32	32	25,6	19,5	16	14,4	12,2	11,5	10,6	10	9,3	8,8	8,2	7,8	7,2	6,9	6,4	6,2	5,8					t P+
65	4,5 → 16,8	29,7 - 32,3	32	32	26	19,9	16	14,6	12,5	11,8	10,8	10,3	9,5	9,1	8,4	8,1	7,6	7,2	6,8							t
	4,5 → 18,2	32 - 35	32	32	28,6	21,8	17,4	16	13,7	12,8	11,7	11,1	10,2	9,7	8,9	8,5	7,9	7,6	7,1							t P+
60	4,5 → 17,9	31,7 - 34,5	32	32	28	21,5	17,1	15,7	13,4	12,7	11,7	11,1	10,3	9,8	9,1	8,7	8,2									t
	4,5 → 18,4	34,1 - 36,8	32	32	29,4	23	18,7	16	14,6	13,8	12,7	11,9	11	10,4	9,6	9,2	8,6									t P+
55	4,5 → 18,4	32,6 - 35,5	32	32	29	22,2	17,8	16	13,9	13,2	12,1	11,5	10,7	10,2	9,5											t
	4,5 → 18,7	34,7 - 37,3	32	32	29,9	23,4	19	16	14,8	14	12,9	12,3	11,5	11	10,3											t P+
50	4,5 → 19,5	34,7 - 37,8	32	32	31,1	23,9	19,2	16	15	14,1	13	12,4	11,5													t
	4,5 → 19,6	36,6 - 39,2	32	32	31,4	24,6	20,1	16,8	15,6	14,8	13,7	13,1	12,2													t P+
45	4,5 → 19,6	34,8 - 38	32	32	31,3	24	19,3	16	15	14,2	13,1															t
	4,5 → 19,6	35,8 - 38,4	32	32	31,3	24,2	19,7	16,4	15,3	14,5	13,4															t P+
40	4,5 → 19,7	35 - 38,1	32	32	31,4	24,1	19,4	16	15,1																	t
	4,5 → 19,8	36,5 - 39,2	32	32	31,6	24,8	20,2	16,8	15,6																	t P+
35	4,5 → 20,1		32	32	32	24,7	19,8	16,4																		t
	4,5 → 20,1		32	32	32	25,1	20,3	17																		t P+
30	4,5 → 19,5		32	32	31,2	23,9	19,2																			t
	4,5 → 19,5		32	32	31,2	24,1	19,6																			t P+

$U_{16} = U_{32} - 1,98 \text{ t max.}$

> VERSION 32 t, MIT AUSRÜSTUNG 2/4-STRÄNGIGE MONOLAUFKATZE (SM/DM)

 (m)		12	15	20	25	30	35	40	42	45	47	50	52	55	57	60	62	65	67	70	72	75	77	80	m	
	32 t																									
	16 t																									
80	3,2 → 13,1	22,7 - 23,2	32	27	18,8	14,5	11,4	9,1	7,5	6,9	6,2	5,8	5,2	4,8	4,3	4	3,6	3,4	3,1	2,85	2,55	2,4	2,15	1,95	1,75	t
	3,2 → 14,1	24,4 - 25	32	29,8	20,8	16	12,7	10,2	8,4	7,8	7	6,5	5,8	5,5	4,9	4,6	4,2	3,9	3,5	3,3	2,95	2,75	2,5	2,3	2,1	t P+
75	3,2 → 13,5	23,6 - 24,1	32	28,2	19,8	15,3	12,1	9,8	8	7,5	6,7	6,3	5,7	5,3	4,8	4,5	4,1	3,8	3,5	3,3	2,95	2,8	2,5			t
	3,2 → 14,6	25,4 - 26	32	31,1	21,8	16,4	13,4	10,9	9	8,4	7,5	7	6,4	6	5,4	5,1	4,6	4,4	4	3,7	3,4	3,2	2,9			t P+
70	3,2 → 15,2	26,5 - 27,1	32	32	22,9	17,3	14,1	11,5	9,5	8,9	8,1	7,5	6,9	6,5	5,9	5,6	5,1	4,8	4,4	4,2	3,8					t
	3,2 → 16,4	28,6 - 29,4	32	32	25,2	19,1	15,6	12,8	10,7	10	9	8,5	7,7	7,3	6,6	6,2	5,7	5,3	4,9	4,6	4,2					t P+
65	3,2 → 16,7	29,4 - 30,1	32	32	25,8	19,7	16	13,2	11,1	10,4	9,4	8,9	8,1	7,7	7,1	6,7	6,2	5,9	5,4							t
	3,2 → 18,1	31,7 - 32,6	32	32	28,4	21,6	17,2	14,7	12,3	11,4	10,3	9,7	8,8	8,3	7,6	7,1	6,5	6,2	5,7							t P+
60	3,2 → 17,8	31,4 - 32,1	32	32	27,8	21,3	16,9	14,3	12,1	11,3	10,3	9,7	8,9	8,4	7,8	7,4	6,8									t
	3,2 → 18,3	33,8 - 34,2	32	32	29,2	22,8	18,5	15,6	13,2	12,4	11,3	10,6	9,6	9	8,3	7,8	7,2									t P+
55	3,2 → 18,4	32,6 - 33,4	32	32	29	22,2	17,8	15,1	12,8	12	10,9	10,3	9,5	9	8,3											t
	3,2 → 18,7	34,7 - 35	32	32	29,9	23,4	19	16	13,6	12,8	11,8	11,1	10,3	9,8	9,1											t P+
50	3,2 → 19,5	34,7 - 35,5	32	32	31,1	23,9	19,2	16	13,8	13	11,9	11,2	10,3													t
	3,2 → 19,6	36,6 - 36,9	32	32	31,4	24,6	20,1	16,8	14,5	13,6	12,5	11,9	11													t P+
45	3,2 → 19,6	34,8 - 35,6	32	32	31,3	24	19,3	16	13,9	13	11,9															t
	3,2 → 19,6	35,8 - 36,1	32	32	31,3	24,2	19,7	16,4	14,1	13,3	12,2															t P+
40	3,2 → 19,7	35 - 35,8	32	32	31,4	24,1	19,4	16	13,9																	t
	3,2 → 19,8	36,5 - 36,9	32	32	31,6	24,8	20,2	16,8	14,5																	t P+
35	3,2 → 20,1		32	32	32	24,7	19,8	16,4																		t
	3,2 → 20,1		32	32	32	25,1	20,3	17																		t P+
30	3,2 → 19,5		32	32	31,2	23,9	19,2																			t
	3,2 → 19,5		32	32	31,2	24,1	19,6																			t P+

$U_{16} = U_{32} - 0,65 \text{ t max.}$

> VERSION 25 t, MIT AUSRÜSTUNG 2/4-STRÄNGIGE DOPPELLAUFKATZE (2C)

△△△△△ (m)		17	20	25	30	35	40	42	45	47	50	52	55	57	60	62	65	67	70	72	75	77	80	m	
80	4,5 → 16,9	29,9 - 32,6	24,8	20,5	15,6	12,5	11,5	9,8	9,2	8,5	8,1	7,5	7,1	6,6	6,3	5,9	5,7	5,3	5,1	4,8	4,6	4,4	4,2	4	t
	4,5 → 18,3	32,2 - 35	25	22,5	17,2	13,7	12,5	10,8	10,2	9,4	8,9	8,2	7,8	7,3	7	6,5	6,2	5,8	5,5	5,2	5	4,7	4,5	4,2	t P+
75	4,5 → 17,4	30,9 - 33,5	25	21,2	16,2	13	11,9	10,2	9,6	8,8	8,4	7,8	7,4	6,9	6,6	6,2	5,9	5,6	5,4	5,1	4,9	4,6		t	
	4,5 → 18,9	33,3 - 36	25	23,4	17,9	14,3	12,5	11,2	10,6	9,7	9,2	8,5	8,1	7,6	7,3	6,8	6,5	6,1	5,9	5,6	5,3	5,1	t	P+	
70	4,5 → 19,7	35,1 - 38,1	25	24,6	18,9	15,2	12,6	11,8	11,2	10,3	9,8	9,1	8,7	8,1	7,8	7,3	7	6,6	6,3	6				t	
	4,5 → 21,4	37,9 - 41,1	25	25	20,8	16,7	13,8	12,5	12,2	11,1	10,5	9,7	9,2	8,6	8,2	7,6	7,3	6,8	6,6	6,2	t			P+	
65	4,5 → 21,6	38,5 - 41,8	25	25	21,1	17	14,1	12,5	12,4	11,5	10,9	10,1	9,7	9,1	8,7	8,2	7,8	7,4						t	
	4,5 → 23,4	40,4 - 43,4	25	25	23,2	18,5	15,1	12,7	12,5	12	11,3	10,5	10	9,3	8,8	8,3	7,9	7,4	t					P+	
60	4,5 → 22,7	40,6 - 44	25	25	22,4	18,1	15	12,8	12,5	12,2	11,6	10,8	10,3	9,6	9,2	8,7								t	
	4,5 → 24	42 - 45,4	25	25	23,8	19,1	15,8	13,3	12,5	12	11,1	10,6	9,9	9,5	8,9	t								P+	
55	4,5 → 23,4	41,9 - 45,4	25	25	23,2	18,7	15,6	13,2	12,5	12,5	12	11,2	10,7	10										t	
	4,5 → 23,7	43,8 - 47,7	25	25	23,6	19,3	16,2	13,9	13,1	12,5	12,5	11,9	11,4	10,7	t									P+	
50	4,5 → 24,9	44,5 - 48,3	25	25	24,9	20,1	16,8	14,3	13,4	12,5	12,5	12												t	
	4,5 → 25,2		25	25	25	20,6	17,3	14,8	13,9	12,8	12,5	12,5	t											P+	
45	4,5 → 25,1		25	25	25	20,4	17	14,5	13,6	12,5	t													t	
	4,5 → 25,1		25	25	25	20,5	17,2	14,8	13,9	12,9	t													P+	
40	4,5 → 25,2		25	25	25	20,4	17	14,5	t															t	
	4,5 → 25,3		25	25	25	20,8	17,5	15	t															P+	
35	4,5 → 25,5		25	25	25	20,7	17,3	t																t	
	4,5 → 25,5		25	25	25	20,7	17,3	t																P+	
30	4,5 → 24,8		25	25	24,7	20	t																	t	
	4,5 → 24,8		25	25	24,7	20	t																	P+	

= - 1,43 t max.

> VERSION 25 t, MIT AUSRÜSTUNG 2/4-STRÄNGIGE MONOLAUFKATZE (SM/DM)



△△△△△ (m)		17	20	25	30	35	40	42	45	47	50	52	55	57	60	62	65	67	70	72	75	77	80	m	
80	4 → 17,2	30,9 - 31,4	25	21	16,1	12,9	11	9,3	8,7	8	7,5	6,9	6,6	6,1	5,8	5,4	5,1	4,8	4,6	4,3	4,1	3,8	3,7	3,5	t
	4 → 18,6	33,1 - 33,7	25	23	17,7	14,1	12	10,2	9,6	8,8	8,3	7,7	7,3	6,7	6,4	5,9	5,6	5,2	5	4,6	4,4	4,1	3,9	3,7	t P+
75	4 → 17,7	31,9 - 32,5	25	21,8	16,8	13,5	11,4	9,7	9,1	8,3	7,9	7,3	6,9	6,4	6,1	5,7	5,4	5,1	4,9	4,6	4,4	4,1		t	
	4 → 19,2	34,3 - 34,8	25	23,8	18,3	14,7	12,4	10,7	10	9,2	8,7	8	7,6	7,1	6,7	6,3	6	5,6	5,4	5	4,8	4,6	t	P+	
70	4 → 20	36,2 - 36,9	25	25	19,3	15,6	13	11,3	10,7	9,8	9,3	8,6	8,2	7,6	7,3	6,8	6,5	6,1	5,9	5,6				t	
	4 → 21,7	39,2 - 40	25	25	21,3	17,2	14,3	12,5	11,7	10,7	10,1	9,3	8,8	8,2	7,8	7,2	6,9	6,4	6,2	5,8	t			P+	
65	4 → 21,9	39,8 - 40,6	25	25	21,5	17,5	14,6	12,5	12	11,1	10,5	9,7	9,3	8,7	8,3	7,8	7,4	7						t	
	4 → 23,9	41,7 - 42,4	25	25	23,7	19,1	15,7	13,2	12,5	11,6	11	10,1	9,6	8,9	8,5	7,9	7,6	7,1	t					P+	
60	4 → 23,3	42,4 - 43,2	25	25	23,1	18,8	15,7	13,4	12,6	11,9	11,3	10,5	10	9,4	9	8,4								t	
	4 → 24,5	43,6 - 44,3	25	25	24,4	19,7	16,4	13,9	13,1	12,3	11,6	10,8	10,3	9,6	9,1	8,6	t							P+	
55	4 → 24	43,7 - 44,5	25	25	23,9	19,4	16,2	13,9	13,1	12,3	11,7	10,9	10,4	9,7										t	
	4 → 24,2	45,5 - 46,5	25	25	24,2	19,9	16,8	14,5	13,7	12,7	12,3	11,5	11	10,3	t									P+	
50	4 → 25,5	46,4 - 47,3	25	25	25	20,8	17,4	14,9	14,1	13	12,5	11,7												t	
	4 → 25,7	47,8 - 50	25	25	25	21,1	17,8	15,3	14,5	13,4	12,7	12,5	t											P+	
45	4 → 25,6		25	25	25	20,9	17,5	15	14,2	13	t													t	
	4 → 25,6		25	25	25	21,1	17,8	15,3	14,5	13,4	t													P+	
40	4 → 25,7		25	25	25	21	17,6	15	t															t	
	4 → 25,8		25	25	25	21,3	18	15,6	t															P+	
35	4 → 26		25	25	25	21,2	17,8	t																t	
	4 → 26		25	25	25	21,2	17,8	t																P+	
30	4 → 25,2		25	25	25	20,5	t																	t	
	4 → 25,2		25	25	25	20,6	t																	P+	

= - 0,64 t max.

Drehender Kranteil



Laufkatzen, Hubflaschen und Lastkurven

> VERSION 20 t, MIT AUSRÜSTUNG 2/4-STRÄNGIGE DOPPELLAUFKATZE (2C)

 (m)			17	20	25	30	35	40	42	45	47	50	52	55	57	60	62	65	67	70	72	75	77	80	m	
	 20 t	 10 t																								
80	4,5 → 20,4 4,5 → 22	35,5-39,3 38,1-42	20 20	15,6 12,4	10,2	9,8 9,2	8,5 8,1	7,5 7,1	6,6 6,3	5,9 5,7	5,3 5,1	4,8 4,6	4,4 4,2	4	t											
75	4,5 → 21 4,5 → 22,8	36,7-40,6 39,5-44	20 20	16,2 13	10,6	10 9,6	8,8 8,4	7,8 7,4	6,9 6,6	6,2 5,9	5,6 5,4	5,1 4,9	4,6 4,6	t												
70	4,5 → 23,9 4,5 → 25,8	41,9-46,1 44,8-49	20 20	18,9 15,2	12,6 10,6	10 10	9,8 9,1	8,7 8,1	7,8 7,3	7 6,6	6,3 6	t														
65	4,5 → 26,1 4,5 → 28,2	45,9-50,6 47,4-52	20 20	20 17	14,1 11,9	11,2 10,3	10 10	9,7 9,1	8,7 8,2	7,8 7,4	t															
60	4,5 → 27,5 4,5 → 28,9	48,4-53,4 49,8-54,6	20 20	20 18,1	15 12,8	12 11	10,4 10	10 9,9	9,5 8,9	t																
55	4,5 → 28,4 4,5 → 29,6	49,9-55 50,2-55	20 20	20 18,7	15,6 13,2	12,5 11,4	10,8 10	10 10	t																	
50	4,5 → 30,3 4,5 → 31,1		20 20	20 20	16,9 14,4	13,5 12,4	11,8 10,9	t																		
45	4,5 → 30,5 4,5 → 30,5		20 20	20 20	17 14,5	13,6 12,5	t																			
40	4,5 → 30,5 4,5 → 31		20 20	20 20	17,2 14,7	13,9 12,9	t																			
35	4,5 → 30,9 4,5 → 30,9		20 20	20 20	17,3	t																				
30	4,5 → 30 4,5 → 30		20 20	20 20	t																					

 =  - 1,43 t max.

> VERSION 20 t, MIT AUSRÜSTUNG 2/4-STRÄNGIGE MONOLAUFKATZE (SM/DM)

 (m)			17	20	25	30	35	40	42	45	47	50	52	55	57	60	62	65	67	70	72	75	77	80	m	
	 20 t	 10 t																								
80	4 → 20,9 4 → 22,5	36,8-37,7 39,4-40,1	20 20	16,1 12,9	10,7	9,3 8,7	8 7,5	6,9 6,6	6,1 5,8	5,4 5,1	4,8 4,6	4,3 4,1	3,8 3,7	3,5	t											
75	4 → 21,5 4 → 23,2	38,1-39 42,1	20 20	16,8 13,5	11,1	9,7 9,1	8,3 7,9	7,3 6,9	6,4 6,1	5,7 5,4	5,1 4,9	4,6 4,4	4,1	t												
70	4 → 24,3 4 → 26,4	43,4-44,4 46,4-47,3	20 20	19,3 15,6	13 11,1	10,4 9,8	9,3 8,6	8,2 7,6	7,3 6,8	6,5 6,1	5,9 5,6	t														
65	4 → 26,7 4 → 28,9	47,8-49 49,4-50,3	20 20	20 17,5	14,6 12,4	11,7 10,8	10,2 9,7	9,3 8,7	8,3 7,8	7,4 7	t															
60	4 → 28,4 4 → 29,6	50,9-52,1 51,9-53	20 20	20 18,8	15,7 13,4	12,6 11,6	11 10,2	10 9,4	9 8,4	t																
55	4 → 29,2 4 → 30,3	52,5-53,7 52,3-55	20 20	20 19,4	16,2 13,9	13,1 12,1	11,4 10,6	10,1 9,7	t																	
50	4 → 31,6 4 → 31,8		20 20	20 20	17,8 15,3	14,4 13,3	12,6 11,7	t																		
45	4 → 31,2 4 → 31,3		20 20	20 20	17,5 15	14,2 13	t																			
40	4 → 31,3 4 → 31,8		20 20	20 20	17,7 15,3	14,5 13,4	t																			
35	4 → 31,3 4 → 31,6		20 20	20 20	17,6 15	t																				
30	4 → 30 4 → 30		20 20	20 20	17,8	t																				

 =  - 0,64 t max.

CCS-Funktionen

Der MDT 569 ist mit dem Steuersystem CCS (Crane Control System) ausgerüstet, das ein hohes Leistungsniveau bei Bedienung, Einstellung und Wartung bietet:

- Verbesserte Hubleistung: Verfügbarkeit erstklassiger Lastkurven über die Funktion Potain Plus
- Komfort für den Kranführer: Veränderbare Bedienparameter, ergonomisches Steuergerät
- Einfaches und schnelles Inbetriebsetzen: Die Einstellung der Sicherheitsvorrichtungen und die Kalibrierung des Krans werden komplett vom CCS-Display aus vorgenommen (die Kabine muss nicht mehr verlassen werden)
- Integrierte Wartungshilfe

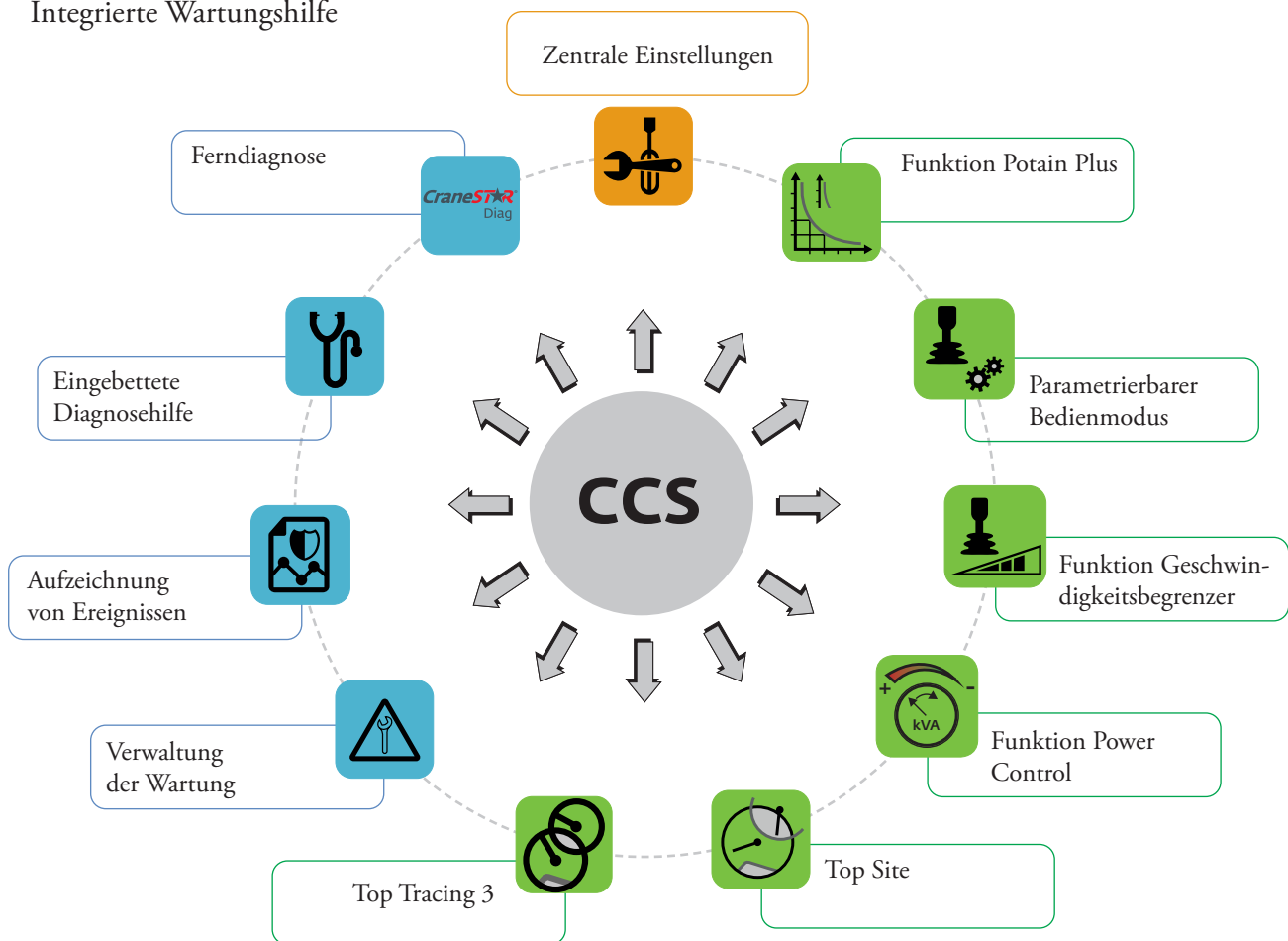

Steuergerät

Durch die Konzeption des Steuergeräts kann der Kranführer seine Arbeit in einer komfortablen Umgebung mit allen Steuerungen in Reichweite durchführen:

- Leistungsstarke Klimaanlage - Heizung (Kühl- oder Heizmodus, Temperatur kann an jede Klimazone angepasst werden)
- Verstellbarer Sitz
- Geeignete Armlehnen für einen guten Griff der Joysticks, die geschmeidig und einfach zu bedienen sind

Steuersystem CCS



Seitliche Konsole zur Steuerung der Klimaanlage/ Heizung; Aktivierung der Klimaanlage, Temperaturregulierung, Einstellung des Luftdurchsatzes



7-Zoll-Farbdisplay mit allen Funktionen des CCS (Bedienung, Parametrierung/Einstellung, Wartung)

Alle Steuerungen in Reichweite:

- 1 - Inbetriebsetzen (dauerhaft leuchtende oder blinkende Kranzustands-Kontrolllampe)
- 2 - Standby: Sichere Blockierung des Krans, ohne die Versorgung der Frequenzumrichter zu unterbrechen und den Kran ganz außer Betrieb zu setzen
- 3 - Allgemeiner Halt (Notausschaltung)
- 4 - Geschwindigkeitsbegrenzer: Begrenzung der Höchstgeschwindigkeit aller Bewegungen in Schritten von 25 % über den gesamten Weg des Joysticks für mehr Präzision
- 5 - Vibrationsalarm bei Nichtbestätigung von Bewegungen
- 6 - Hupe
- 7 - Bestätigung der Bewegungen
- 8 - Wechsel der Seileinscherung
- 9 - Funktion Potain Plus: „Bonus“-Lastkurven **P+** zur Generierung erhöhter Hubkapazitäten
- 10 - Schwenkwerksbremse

<p>Bedienung</p> <ul style="list-style-type: none"> • Parametrierung der Bedienungseinstellungen • Aktivierung der Windfreistellung 	
<p>Einstellung/ Parametrierung</p> <ul style="list-style-type: none"> • Bestätigen der Krankonfiguration • Teach-in Programmierung 	
<p>Wartung</p> <ul style="list-style-type: none"> • Durchführung von Diagnosen • Aufzeichnung der Empfangsdaten 	
<p>Aufzeichnungen</p> <ul style="list-style-type: none"> • Anzeige Tageszähler • Fehlerverlauf 	

Bedienung

Die verfügbaren Funktionen entsprechen den individuellen Bedürfnissen jedes Kranführers und den Beanspruchungen auf der Baustelle (Leistung, Präzision, Umwelt)

- Individuelle Anpassung der Arbeitsgeschwindigkeit (Einstellung der max. und min. Geschwindigkeit für jede Bewegung)
- Geschwindigkeitsbegrenzung
- 4 Bedienmodi mit unterschiedlichen Präzisionsgraden und Dynamiken an den Beschleunigungsrampen
- Gegenschwenken konfigurierbar
- Aktivierung der Vibration des Joysticks bei allen durchgeführten Hub- und Katzbefehlen möglich. Durch die erzeugten Vibrationen hat der Kranführer ein besseres Gefühl für die ausgeführten Bewegungen (z. B. mit geringer Geschwindigkeit, wenn die Bewegungen nur schwer erkennbar sind, oder wenn sich die Laufkatze an der Auslegerspitze befindet)
- Deaktivierung des Alarms „Wind“ bei Kran in Windfreistellung, damit die Nachbarschaft nicht gestört wird, wenn der Kran außer Betrieb ist



Sicherheitsvorrichtungen

Das höchste Sicherheitsniveau auf dem Markt

Das CCS wartet mit der neuesten Generation getesteter, zugelassener und höchst zuverlässiger Bestandteile auf. Es kontrolliert und verwaltet die Bewegungen sowie die Belastungen der Tragkonstruktion des Krans dank dem einzigartigen Netzwerk redundanter Sensoren in Echtzeit.

Im Zentrum der Architektur: ein Rechner, der die Informationen der Sensoren oder Stellglieder per CAN-Bus bzw. digitale oder analoge Signale zentralisiert. Er verwaltet zudem alle Befehle zur Inbetriebnahme, Außerbetriebnahme und Absicherung des Krans.

Um den Rechner herum:

- Ein Netzwerk redundanter Sensoren (mit CAN-Bus) zur Gewährleistung der Fehlererkennung (Selbstkontrolle in Echtzeit)
- Eine Sensorüberwachung zur Erkennung von Störungen infolge gemeinsamer Ursachen (Kontrolle der Kohärenz der mit geforderten Befehlen erhaltenen Informationen)
- Höchst zuverlässige Bestandteile (Positions-, Lastsensoren usw.)
- Doppelte Stoppmöglichkeit für Bewegungen (CAN-Steuerung + Leistungsschütze)
- Erkennung der Betätigung des Notausschaltknopfes direkt über ein Icon im CCS Display

ERHÖHTE SICHERHEIT - Hohes Betriebssicherheitsniveau, das die maßgeblichen Mindestanforderungen sogar übertrifft.

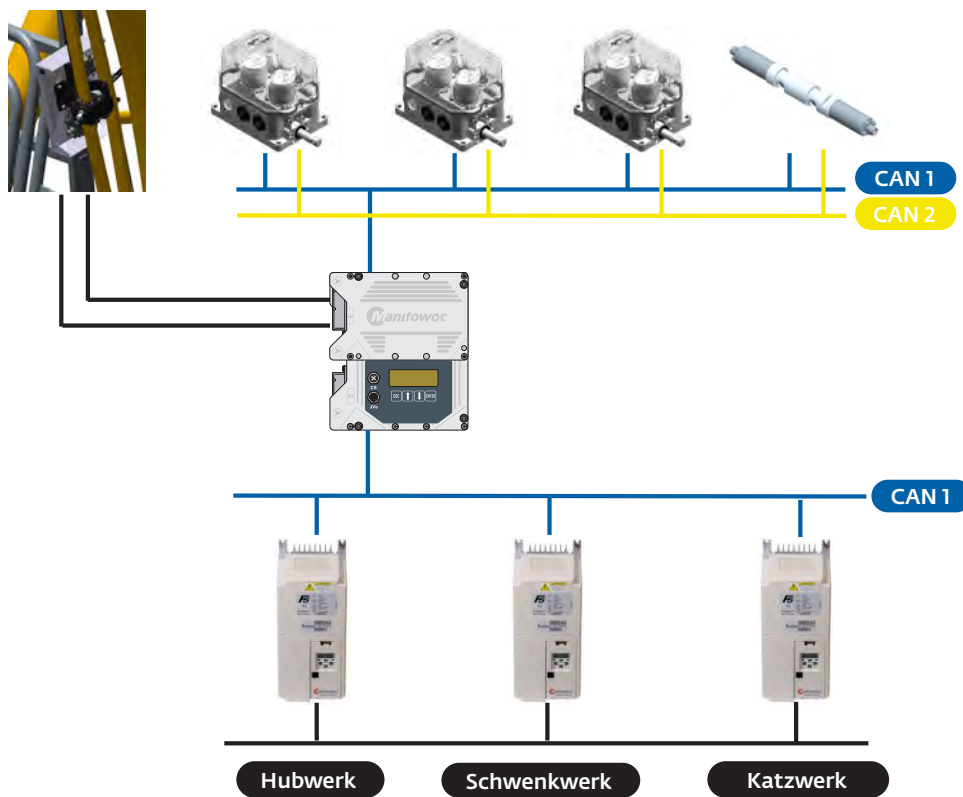

Als Sonderausrüstung können Bedienungshilfe-Peripheriegeräte hinzugefügt werden:

- Top Site: Überschwenkkontrolle - Preiscode **O1167**
- Top Tracing 3: Überschwenkkontrolle + Kontrolle der Interferenzen zwischen Kranen Preiscode **O1163**

MDT 569	M20	M25	M32
Hubwerk	100 LVF 50 Optima ○	100 LVF 63 Optima ○	150 HPL™ 80 ○
	150 HPL™ 50 GH ○	150 HPL™ 63 GH ○	
Katzwerk	10 DVF 10 Optima		15 DVF 16 Optima
Schwenkwerk	RVF 174 Optima +		

- Serienmäßiges Triebwerk
- Triebwerk als Sonderausrüstung

Hubwerk

Der MDT 569 ist mit leistungsstarken Hubwerken ausgerüstet, die gleichzeitig



- schwere Lasten mit großer Geschwindigkeit heben können, wie es auf Industriebaustellen, Werften usw. erforderlich ist, wo vorgefertigte Elemente von mehreren Tonnen zu heben sind
- mit geringer Geschwindigkeit arbeiten können, um eben diese Lasten präzise zu positionieren

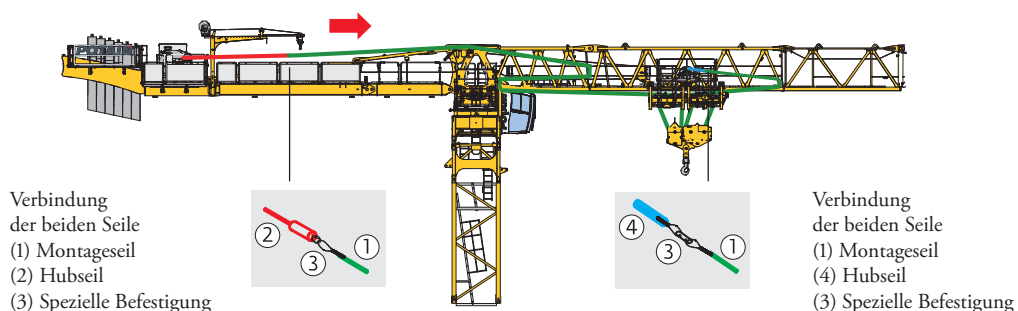

MONTAGE DES HUBSEILS

Schnelles Anbringen des Hubseils mithilfe des Katzwerks

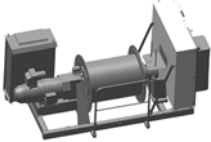

Technische Daten		100 LVF	150 HPL™
			
Leistungen	Leistung	400 V 50 Hz	110 kW (150 PS)
		480 V 60 Hz	132 kW (180 PS) Optimierte Leistung
		75 kW (100 PS)	
	Aufrollvermögen	1018 m (M20) - 726 m (M25)	1200 m (M20/M25) - 506 m (M32)
	Seildurchmesser	Ø 20 mm	Ø 20 mm (M20/M25) Ø 26 mm (M32)
	Max. Geschwindigkeit	93,7 m/min (M20) 78 m/min (M25)	195 m/min (M20/M25) 151 m/min (M32)
Schaltschrank	Power Control	<input checked="" type="checkbox"/>	<input checked="" type="checkbox"/>
	Kompatibilität UL/CSA	<input checked="" type="checkbox"/>	<input checked="" type="checkbox"/>
	Schutzart	IP23	IP54
	Edelstahlzubehör (Scharniere, Hebeösen) + verstärkte Korrosionsschutzbehandlung	<input checked="" type="checkbox"/>	<input checked="" type="checkbox"/>
Motor	Luftüberdruck (beschränkt das Eindringen von Staubpartikeln)		<input checked="" type="checkbox"/>
	Klimaanlage	<input checked="" type="checkbox"/> Preiscode EE049	<input checked="" type="checkbox"/> Preiscode EE049
	Warmlaufen des Motors	<input checked="" type="checkbox"/> Preiscode EE041	<input checked="" type="checkbox"/> Preiscode EE041
	Überwachung der Motortemperatur	<input checked="" type="checkbox"/>	<input checked="" type="checkbox"/>
	Automatische Belüftung (automatisch aktiviert über 80 °C)	<input checked="" type="checkbox"/>	<input checked="" type="checkbox"/>
	Schutz des Motor-Lufteinlasses (Filter + Schutz)		<input checked="" type="checkbox"/>
Bremsen	Betriebsbremse	<input checked="" type="checkbox"/>	<input checked="" type="checkbox"/>
	Schließen der verzögerten Bremse (Halten der Last ohne Eingreifen der Bremse)		<input checked="" type="checkbox"/> Parametrierbar zwischen 1 und 10 s
Bremsen	Sicherheitsbremse (an Hubtrommel)	<input checked="" type="checkbox"/> Preiscode (M20) TL208	<input checked="" type="checkbox"/> Preiscode (M20) TL 221
		<input checked="" type="checkbox"/> Preiscode (M25) TL229	<input checked="" type="checkbox"/> Preiscode (M25) TL 222
			<input checked="" type="checkbox"/> Preiscode (M32) TL 223

Katzwerk



Optimierung der Geschwindigkeit in Abhängigkeit von der Last

MDT 569	Katzwerk	Geschwindigkeiten (m/min)	PS	kW
M20	10 DVF 10 Optima	0 → 80 (20 t) 0 → 100 (12,5 t) 0 → 110 (6,3 t)	10	7,4
M25		0 → 66 (25 t) 0 → 80 (20 t) 0 → 100 (12,5 t) 0 → 110 (6,3 t)		
M32	15 DVF 16 Optima	0 → 33 (32 t) 0 → 50 (20 t) 0 → 67 (10 t) 0 → 100 (2,5 t)	15	11

Schwenkwerk



Schwenkwerk	Drehzahlen (U/min)	PS	kW
RVF 174 Optima +	0 → 0,7	4 x 10	4 x 7,5

Stromversorgung

Netz	Hubwerk	Katzwerk	Erforderliche Leistung (kVA)	Nennstrom (A)	Anlaufstromstärke (A)
400 V - 50 Hz	100 LVF	10 DVF	126 → 86*	228	264
	150 HPL™ GH	10 DVF	166 → 106	300	355
	150 HPL™	15 DVF	170 → 110	307	362
480 V - 60 Hz	100 LVF	10 DVF	126 → 86	190	220
	180 HPL™ GH	10 DVF	190 → 118	286	319
	180 HPL™	15 DVF	194 → 122	292	325

*126 → 86 kVA

— Erforderliche Leistung für den Betrieb des Krans mit der Funktion Power Control  auf den Höchstwert eingestellt (50 %)



Die Funktion Power Control bietet die Möglichkeit, die Speiseleistung des Hubwerks zu begrenzen, um die zum Betrieb des Krans erforderliche maximale elektrische Leistung (erforderliche Leistung) zu verringern:

- Einsatz des Krans bei zu gering bemessener Spannungsversorgung
- Senkung der Betriebskosten auf der Baustelle durch einen günstigeren Vertrag
- Verringerung der Mietkosten für einen Generator durch Wahl eines Generators mit geringerer Nennleistung

Allgemeiner Platzbedarf

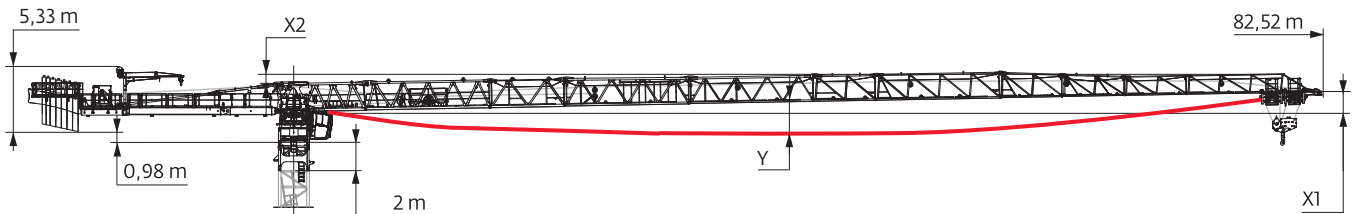

Auslegerlänge (m)	Gegenauslegerlänge (m)	Auslegerüberhöhung*		Schlauffseil - Hubbewegung - Y (m)										
		M20 / M25 / M32		M20 / M25						M32				
		X1 (M)	X2 (m)	1C/2C		SM/DM		SM	1C/2C		SM/DM		SM	
				1C	2C	SM	DM	SM	1C	2C	SM	DM	SM	
80	21,3	2,9	2,4	4,5	5,4	3,7	5,5	4,5	5	6,1	3,2	5,2	5	
75	21,3	2,7	2,2	4,2	5,2	3,6	5,3	4,2	5	6,2	3,2	5	5	
70	21,3	2,5	2,1	4	5	3,9	5,4	4	4,9	6,1	2,8	4,4	4,9	
65	21,3	2,5	2	3,4	4,3	3,7	5	3,4	4,2	5,3	2,8	4,3	4,2	
60	21,3	2,3	2	2,9	3,7	3,1	4,2	2,9	3,6	4,5	2,4	3,6	3,6	
55	21,3	2,1	2,1	2,5	3,1	2,6	3,5	2,5	3	3,8	2,4	3,5	3	
50	17,3	1,9	1,9	2	2,6	2,2	2,9	2	2,5	3,1	2	2,9	2,5	
45	17,3	1,7	1,7	1,6	2,1	1,8	2,4	1,6	2	2,5	1,6	2,3	2	
40	17,3	1,5	1,5	1,3	1,6	1,4	1,9	1,3	1,6	2	1,3	1,8	1,6	
35	17,3	1,3	1,3	1	1,3	1,1	1,4	1	1,2	1,5	1	1,4	1,2	
30	17,3	1	1	0,7	0,9	0,8	1	0,7	0,9	1,1	0,7	1	0,9	

* unter Berücksichtigung der Verformung des Kranturms

Gegenauslegerballast

Nur zwei Ballastblöcke ermöglichen die verschiedenen Kombinationen der Ballastierung je nach Auslegerlänge und Hubwerkstyp: 6600 kg und 4700 kg

Auslegerlänge (m)	M20 / M25			M20 / M25 / M32		
	100 LVF			150/180 HPL™ (GH)		
	6600 kg	4700 kg	Σ (kg)	6600 kg	4700 kg	Σ (kg)
80	5	2	42400	6	0	39600
75	4	3	40500	5	1	37700
70	4	3	40500	5	1	37700
65	4	3	40500	5	1	37700
60	6	0	39600	4	2	35800
55	5	1	37700	3	3	33900
50	6	2	49000	7	0	46200
45	7	0	46200	5	2	42400
40	5	2	42400	6	0	39600
35	5	1	37700	4	2	35800
30	3	3	33900	4	1	31100

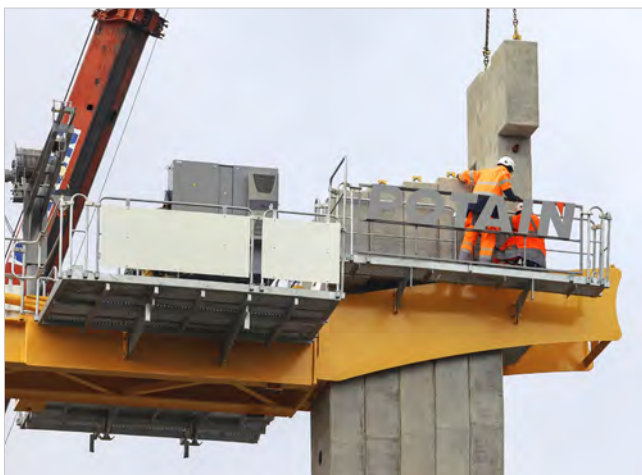

CCP - 6600 kg

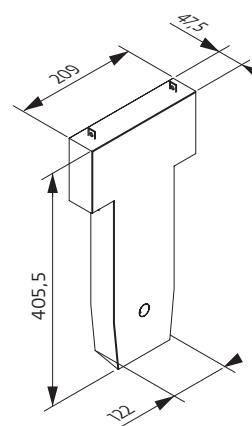

CCQ - 4700 kg

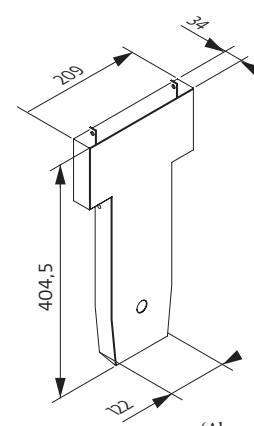

(Abmessungen in cm)

Blöcke identisch mit den Blöcken für den MDT 809, optimierte Ballastblockhöhen minimieren den Platzbedarf unter dem Gegenausleger: einfacheres Überschnwenken.







Stahlkasten als Sonderausrüstung verfügbar







- für Block 4700 kg - Preiscode **CF026**
- für Block 6600 kg - Preiscode **CF027**







Diese Angaben dienen nur der Information. Sie ersetzen keineswegs die verschiedenen Betriebsanleitungen mit der Maschinennummer des Krans.

Hakenhöhe und Grundballast

Die Angaben für die ASCE-Norm sind in ft und US t.

M20		□ 2,45 m / 8 ft - P 800B (P 802B)																							
▴ ▾ ▴ ▾		30 m / 98 ft						35 m / 115 ft						40 m / 131 ft						45 m / 148 ft					
 (m)  / P+ (m)		C50	D50	C25	D25	FEM	ASCE	C50	D50	C25	D25	FEM	ASCE	C50	D50	C25	D25	FEM	ASCE	C50	D50	C25	D25	FEM	ASCE
		67,6	59,2	70,9	62,6	77,6	232,6	69,2	59,2	69,2	62,6	77,6	227	67,6	59,2	69,2	62,6	75,9	227	67,6	59,2	67,6	62,6	74,2	221,8
		67,6	59,2	70,9	62,6	77,6	232,6	69,2	59,2	69,2	62,6	77,6	227	67,6	59,2	69,2	62,6	75,9	227	67,6	59,2	67,6	62,6	74,2	221,8
K84/K84-2		1	1	1	1	1	1	1	1	1	1	1	1	1	1	1	1	1	1	1	1	1	1	1	1
KRMT 849C		2	1	0	2	2	0	1	1	1	2	2	1	2	1	1	2	0	1	2	1	2	2	1	2
K 849A		5	6	6	5	3	6	5	6	5	5	2	5	0	0	0	0	0	0	0	0	0	0	0	0
KRMT 849A		7	5	8	6	11	8	8	5	8	6	12	8	12	11	13	11	15	13	12	11	12	11	14	12
F2 (t)		241	222	247	230	265	272	248	226	248	234	269	273	247	228	250	236	265	276	251	232	251	240	265	276
		385	401	367	397	345	351	396	396	347	391	340	332	386	402	353	397	324	338	393	409	345	405	321	334
F3 (t)		156	143	162	148	175	178	161	144	161	150	177	178	154	140	157	146	169	173	156	141	156	147	168	172
		311	330	291	324	266	268	318	322	269	316	257	246	303	323	269	317	239	247	309	328	261	322	233	240





M20		□ 2,45 m / 8 ft - P 800B (P 802B)																							
▴ ▾ ▴ ▾		50 m / 164 ft						55 m / 180 ft						60 m / 197 ft						65 m / 213 ft					
 (m)  / P+ (m)		C50	D50	C25	D25	FEM	ASCE	C50	D50	C25	D25	FEM	ASCE	C50	D50	C25	D25	FEM	ASCE	C50	D50	C25	D25	FEM	ASCE
		67,6	59,2	67,6	62,6	75,9	221,8	65,9	57,6	65,9	60,9	75,9	216,2	65,9	55,9	65,9	60,9	75,9	216,2	65,9	55,9	65,9	60,9	74,2	216,2
		67,6	59,2	67,6	62,6	74,2	221,8	65,9	57,6	65,9	60,9	74,2	216,2	65,9	55,9	65,9	60,9	74,2	216,2	65,9	55,9	65,9	60,9	74,2	216,2
K84/K84-2		1	1	1	1	1	1	1	1	1	1	1	1	1	1	1	1	1	1	1	1	1	1	1	1
KRMT 849C		2	1	2	2	0	2	0	2	0	0	0	0	0	0	0	0	0	0	0	0	0	0	1	0
K 849A		0	0	0	0	4	0	0	0	0	0	4	0	1	1	1	1	5	1	6	6	6	6	3	6
KRMT 849A		12	11	12	11	11	12	13	10	13	12	11	13	12	10	12	11	10	12	7	5	7	6	11	7
F2 (t)		250	232	250	239	262	276	247	231	247	237	260	273	246	225	246	235	261	271	244	223	244	233	265	269
		390	407	342	402	328	330	381	405	335	390	343	325	385	380	339	395	348	330	387	383	341	397	340	332
F3 (t)		153	138	153	145	164	169	155	141	155	146	165	171	153	136	153	144	165	168	152	136	152	144	168	168
		303	323	255	317	239	234	298	326	252	310	258	234	302	301	256	314	262	238	305	304	259	317	252	241





M20		□ 2,45 m / 8 ft - P 800B (P 802B)																							
▴ ▾ ▴ ▾		70 m / 230 ft						75 m / 246 ft						80 m / 262 ft											
 (m)  / P+ (m)		C50	D50	C25	D25	FEM	ASCE	C50	D50	C25	D25	FEM	ASCE	C50	D50	C25	D25	FEM	ASCE						
		64,2	55,9	65,9	59,2	72,6	216,2	62,6	54,2	65,9	57,6	70,9	216,2	60,9	54,2	60,9	57,6	70,9	199,8						
		64,2	55,9	65,9	59,2	72,6	216,2	62,6	54,2	65,9	57,6	70,9	216,2	60,9	54,2	60,9	57,6	70,9	199,8						
K84/K84-2		1	1	1	1	1	1	1	1	1	1	1	1	1	1	1	1	1	1						
KRMT 849C		1	0	0	1	2	0	2	1	0	2	0	0	0	1	0	2	0	0						
K 849A		5	7	6	6	4	6	6	8	8	7	7	8	8	7	8	7	7	8						
KRMT 849A		7	4	7	5	9	7	5	2	5	3	7	5	4	3	4	3	7	4						
F2 (t)		237	219	240	226	260	265	225	202	232	211	247	256	226	208	226	218	256	249						
		386	396	355	394	342	347	377	386	362	384	329	354	356	389	315	388	332	312						
F3 (t)		145	132	148	137	164	163	133	115	141	122	153	156	136	120	136	128	161	150						
		303	318	272	314	255	255	295	308	280	305	244	264	274	310	234	307	247	223						





Diese Angaben dienen nur der Information. Sie ersetzen keineswegs die verschiedenen Betriebsanleitungen mit der Maschinennummer des Krans.

Hakenhöhe und Grundballast

Die Angaben für die ASCE-Norm sind in ft und US t.

M20		□ 2,45 m / 8 ft - ZY 800 - 																							
M20		30 m / 98 ft					35 m / 115 ft					40 m / 131 ft					45 m / 148 ft								
M20		C50	D50	C25	D25	FEM	ASCE	C50	D50	C25	D25	FEM	ASCE	C50	D50	C25	D25	FEM	ASCE	C50	D50	C25	D25	FEM	ASCE
	(m)	65,6	57,3	65,6	62,3	65,6	215.2	63,9	57,3	63,9	62,3	63,9	209.7	67,3	57,3	67,3	62,3	68,9	220.8	67,3	57,3	67,3	60,6	67,3	220.8
	P+ (m)	65,6	57,3	65,6	62,3	65,6	215.2	63,9	57,3	63,9	62,3	63,9	209.7	63,9	57,3	63,9	62,3	63,9	209.7	60,6	57,3	60,6	60,6	60,6	198.8
	(t)	108	132	72	144	72	79.4	84	120	72	132	72	79.4	108	120	72	132	72	79.4	108	120	72	108	72	79.4
K84/K84-2		1	1	1	1	1	1	1	1	1	1	1	1	1	1	1	1	1	1	1	1	1	1	1	1
KRMT 849C		1	0	1	0	1	1	2	0	2	0	2	2	0	0	0	0	2	0	0	0	0	1	0	0
K 849A		6	7	6	7	6	6	5	7	5	6	5	5	6	0	6	0	4	6	0	0	0	0	0	0
KRMT 849A		6	4	6	5	6	6	6	4	6	6	6	6	7	11	7	12	8	7	13	11	13	11	13	13
FI (t)	●	140	136	133	144	133	147	134	135	133	144	133	146	145	138	137	146	141	151	148	140	139	141	139	153
	■	177	183	150	192	128	141	163	178	138	187	119	131	185	181	157	191	145	146	191	186	163	185	138	152

M20		□ 2,45 m / 8 ft - ZY 800 - 																							
M20		50 m / 164 ft					55 m / 180 ft					60 m / 197 ft					65 m / 213 ft								
M20		C50	D50	C25	D25	FEM	ASCE	C50	D50	C25	D25	FEM	ASCE	C50	D50	C25	D25	FEM	ASCE	C50	D50	C25	D25	FEM	ASCE
	(m)	65,6	57,3	65,6	62,3	68,9	215.2	65,6	55,6	65,6	58,9	67,3	215.2	63,9	55,6	63,9	58,9	70,6	209.7	63,9	55,6	63,9	58,9	73,9	209.7
	P+ (m)	58,9	57,3	58,9	58,9	58,9	193.2	65,6	55,6	65,6	58,9	65,6	215.2	63,9	55,6	63,9	58,9	68,9	209.7	63,9	55,6	63,9	58,9	68,9	209.7
	(t)	96	120	60	120	72	66.1	120	120	72	120	60	79.4	108	120	72	120	72	79.4	108	120	72	120	96	79.4
K84/K84-2		1	1	1	1	1	1	1	1	1	1	1	1	1	1	1	1	1	1	1	1	1	1	1	1
KRMT 849C		1	0	1	0	2	1	1	1	1	2	0	1	2	1	2	2	1	2	2	1	2	2	2	2
K 849A		5	0	5	6	4	5	0	0	0	0	6	0	0	1	0	0	5	0	4	6	4	5	5	4
KRMT 849A		7	11	7	6	8	7	12	10	12	10	7	12	11	9	11	10	8	11	7	4	7	5	8	7
FI (t)	●	143	141	135	144	142	148	150	138	138	142	136	152	145	138	136	142	143	150	145	138	136	142	151	150
	■	178	183	151	193	147	140	190	184	162	183	145	153	183	187	157	186	168	149	185	189	158	188	193	150

M20		□ 2,45 m / 8 ft - ZY 800 - 																	
M20		70 m / 230 ft					75 m / 246 ft					80 m / 262 ft							
M20		C50	D50	C25	D25	FEM	ASCE	C50	D50	C25	D25	FEM	ASCE	C50	D50	C25	D25	FEM	ASCE
	(m)	62,3	53,9	63,9	57,3	72,3	209.7	62,3	52,3	63,9	57,3	70,6	209.7	60,6	52,3	60,6	57,3	70,6	198.8
	P+ (m)	62,3	53,9	63,9	57,3	72,3	209.7	62,3	52,3	63,9	57,3	70,6	209.7	60,6	52,3	60,6	57,3	70,6	198.8
	(t)	96	120	96	108	96	105.8	108	108	96	120	96	105.8	108	108	108	120	108	119.1
K84/K84-2		1	1	1	1	1	1	1	1	1	1	1	1	1	1	1	1	1	1
KRMT 849C		0	2	2	0	0	2	0	0	2	0	1	2	1	0	1	0	1	1
K 849A		6	6	5	7	5	5	8	8	6	8	6	6	7	8	7	8	7	7
KRMT 849A		6	3	6	4	9	6	4	2	5	3	7	5	4	2	4	3	6	4
FI (t)	●	138	136	141	136	151	155	137	126	137	134	146	151	138	128	138	137	153	153
	■	179	188	168	182	188	161	185	177	174	188	186	167	178	180	154	190	189	154

Diese Angaben dienen nur der Information. Sie ersetzen keineswegs die verschiedenen Betriebsanleitungen mit der Maschinennummer des Krans.

Hakenhöhe und Grundballast

Die Angaben für die ASCE-Norm sind in ft und US t.

M25		□ 2,45 m / 8 ft - P 800B (P 802B)																							
▽▽▽		30 m / 98 ft						35 m / 115 ft						40 m / 131 ft						45 m / 148 ft					
▽▽▽		C50	D50	C25	D25	FEM	ASCE	C50	D50	C25	D25	FEM	ASCE	C50	D50	C25	D25	FEM	ASCE	C50	D50	C25	D25	FEM	ASCE
▽	(m)	67,6	59,2	70,9	62,6	75,9	232,6	69,2	59,2	69,2	62,6	75,9	227	67,6	59,2	69,2	62,6	74,2	227	67,6	59,2	67,6	62,6	72,6	221,8
	▽/P+ (m)	67,6	59,2	70,9	62,6	75,9	232,6	69,2	59,2	69,2	62,6	75,9	227	67,6	59,2	69,2	62,6	74,2	227	67,6	59,2	67,6	62,6	72,6	221,8
K84/K84-2		1	1	1	1	1	1	1	1	1	1	1	1	1	1	1	1	1	1	1	1	1	1	1	1
KRMT 849C		2	1	0	2	0	0	1	1	1	2	0	1	2	1	1	2	1	1	2	1	2	2	2	2
K 849A		4	6	5	5	3	5	5	6	5	5	2	5	0	0	0	0	0	0	0	0	0	0	0	0
KRMT 849A		8	5	9	6	12	9	8	5	8	6	13	8	12	11	13	11	14	13	12	11	12	11	13	12
F2 (t)	●	247	228	253	236	266	279	254	232	254	240	270	280	251	232	254	240	266	280	256	237	256	245	268	282
	■	386	401	367	397	325	351	396	396	347	391	320	332	386	402	353	397	313	338	393	409	345	405	310	334
F3 (t)	●	160	146	165	151	175	182	165	147	165	153	176	182	156	140	158	147	168	174	159	144	159	150	168	175
	■	311	330	291	324	246	268	318	322	269	316	238	246	303	323	269	317	228	247	309	328	261	322	223	240





M25		□ 2,45 m / 8 ft - P 800B (P 802B)																							
▽▽▽		50 m / 164 ft						55 m / 180 ft						60 m / 197 ft						65 m / 213 ft					
▽▽▽		C50	D50	C25	D25	FEM	ASCE	C50	D50	C25	D25	FEM	ASCE	C50	D50	C25	D25	FEM	ASCE	C50	D50	C25	D25	FEM	ASCE
▽	(m)	67,6	59,2	67,6	62,6	74,2	221,8	65,9	57,6	65,9	60,9	75,9	216,2	65,9	55,9	65,9	60,9	75,9	216,2	65,9	55,9	65,9	60,9	74,2	216,2
	▽/P+ (m)	67,6	59,2	67,6	62,6	72,6	221,8	65,9	57,6	65,9	60,9	74,2	216,2	65,9	55,9	65,9	60,9	72,6	216,2	65,9	55,9	65,9	60,9	72,6	216,2
K84/K84-2		1	1	1	1	1	1	1	1	1	1	1	1	1	1	1	1	1	1	1	1	1	1	1	1
KRMT 849C		2	1	2	2	1	2	0	2	0	0	0	0	0	0	0	0	0	0	0	0	0	0	1	0
K 849A		0	0	0	0	4	0	0	0	0	0	4	0	0	0	0	0	4	0	5	6	5	5	5	5
KRMT 849A		12	11	12	11	10	12	13	10	13	12	11	13	13	11	13	12	11	13	8	5	8	7	9	8
F2 (t)	●	253	234	253	242	264	279	247	230	247	236	267	272	254	232	254	243	267	280	251	230	251	240	262	277
	■	390	407	342	402	317	330	381	405	335	390	343	325	386	381	339	395	348	330	388	383	341	397	339	332
F3 (t)	●	153	138	153	144	163	169	152	138	152	143	169	168	157	140	157	149	168	174	157	140	157	148	164	173
	■	303	323	255	317	229	234	298	326	252	310	258	234	302	301	255	314	262	237	305	304	258	317	253	241





M25		□ 2,45 m / 8 ft - P 800B (P 802B)																							
▽▽▽		70 m / 230 ft						75 m / 246 ft						80 m / 262 ft											
▽▽▽		C50	D50	C25	D25	FEM	ASCE	C50	D50	C25	D25	FEM	ASCE	C50	D50	C25	D25	FEM	ASCE						
▽	(m)	64,2	55,9	65,9	59,2	72,6	216,2	62,6	54,2	65,9	57,6	70,9	216,2	62,6	54,2	62,6	57,6	70,9	205,4						
	▽/P+ (m)	64,2	55,9	65,9	59,2	72,6	216,2	62,6	54,2	65,9	57,6	70,9	216,2	62,6	54,2	62,6	57,6	70,9	205,4						
K84/K84-2		1	1	1	1	1	1	1	1	1	1	1	1	1	1	1	1	1	1						
KRMT 849C		1	0	0	1	2	0	2	1	0	2	0	0	2	1	2	2	0	2						
K 849A		5	6	6	5	4	6	6	7	7	6	7	7	6	7	6	7	7	6						
KRMT 849A		7	5	7	6	9	7	5	3	6	4	7	6	5	3	5	3	7	5						
F2 (t)	●	243	225	246	233	266	271	230	208	238	216	253	262	238	213	238	223	262	262						
	■	386	396	355	394	342	347	377	386	362	384	329	354	381	389	338	388	332	333						
F3 (t)	●	149	135	152	140	167	167	136	118	144	125	156	158	143	122	143	130	164	157						
	■	303	318	272	314	255	255	295	308	279	305	244	264	298	310	254	307	247	242						





Diese Angaben dienen nur der Information. Sie ersetzen keineswegs die verschiedenen Betriebsanleitungen mit der Maschinennummer des Krans.

Hakenhöhe und Grundballast

Die Angaben für die ASCE-Norm sind in ft und US t.

M25		□ 2,45 m / 8 ft - ZY 800 - 																								
▼▲▲		30 m / 98 ft						35 m / 115 ft						40 m / 131 ft						45 m / 148 ft						
		C50	D50	C25	D25	FEM	ASCE	C50	D50	C25	D25	FEM	ASCE	C50	D50	C25	D25	FEM	ASCE	C50	D50	C25	D25	FEM	ASCE	
 (m)		67,3	57,3	67,3	62,3	67,3	220.8	65,6	57,3	65,6	62,3	65,6	215.2	67,3	57,3	67,3	62,3	68,9	220.8	67,3	57,3	67,3	60,6	67,3	220.8	
 / P+ (m)		67,3	57,3	67,3	62,3	67,3	220.8	65,6	57,3	65,6	62,3	65,6	215.2	63,9	57,3	63,9	62,3	63,9	209.7	60,6	57,3	60,6	60,6	60,6	198.8	
 (t)		120	132	84	144	84	92.6	96	120	84	132	84	92.6	108	120	72	132	72	79.4	108	120	72	108	72	79.4	
K84/K84-2		1	1	1	1	1	1	1	1	1	1	1	1	1	1	1	1	1	1	1	1	1	1	1	1	
KRMT 849C		0	0	0	0	0	0	1	0	1	0	1	1	0	0	0	0	2	0	0	0	0	1	0	0	
K 849A		6	7	6	6	6	6	5	6	5	6	5	5	6	0	6	0	4	6	0	0	0	0	0	0	
KRMT 849A		7	4	7	6	7	7	7	5	7	6	7	7	7	11	7	12	8	7	13	11	13	11	13	13	
FI (t)		●	147	139	140	147	140	154	142	138	139	147	139	154	148	140	141	148	145	155	152	142	144	144	144	158
		■	186	183	159	191	134	148	172	178	146	187	125	138	185	181	157	191	145	146	191	186	163	185	138	152





M25		□ 2,45 m / 8 ft - ZY 800 - 																								
▼▲▲		50 m / 164 ft						55 m / 180 ft						60 m / 197 ft						65 m / 213 ft						
		C50	D50	C25	D25	FEM	ASCE	C50	D50	C25	D25	FEM	ASCE	C50	D50	C25	D25	FEM	ASCE	C50	D50	C25	D25	FEM	ASCE	
 (m)		65,6	57,3	65,6	62,3	68,9	215.2	65,6	55,6	65,6	58,9	68,9	215.2	63,9	55,6	63,9	58,9	73,9	209.7	63,9	55,6	63,9	58,9	73,9	209.7	
 / P+ (m)		62,3	57,3	62,3	62,3	62,3	204.4	57,3	55,6	57,3	57,3	57,3	188	63,9	55,6	63,9	58,9	65,6	209.7	63,9	55,6	63,9	58,9	67,3	209.7	
 (t)		96	120	60	120	72	66.1	120	120	72	120	72	66.1	108	120	72	120	96	79.4	108	120	72	120	96	79.4	
K84/K84-2		1	1	1	1	1	1	1	1	1	1	1	1	1	1	1	1	1	1	1	1	1	1	1	1	
KRMT 849C		1	0	1	0	2	1	1	1	1	2	2	1	2	1	2	2	2	2	2	1	2	2	2	2	
K 849A		5	0	5	0	4	5	5	0	5	5	4	5	0	0	0	0	4	0	4	5	4	4	5	4	
KRMT 849A		7	11	7	12	8	7	7	10	7	5	8	7	11	10	11	10	9	11	7	5	7	6	8	7	
FI (t)		●	146	142	138	148	146	152	150	139	138	142	145	151	149	142	140	146	156	154	149	142	140	146	155	154
		■	178	183	151	193	147	140	189	184	162	183	158	152	183	187	157	186	190	149	185	189	158	188	193	150





M25		□ 2,45 m / 8 ft - ZY 800 - 																		
▼▲▲		70 m / 230 ft						75 m / 246 ft						80 m / 262 ft						
		C50	D50	C25	D25	FEM	ASCE	C50	D50	C25	D25	FEM	ASCE	C50	D50	C25	D25	FEM	ASCE	
 (m)		62,3	53,9	65,6	57,3	72,3	215.2	62,3	52,3	63,9	57,3	70,6	209.7	60,6	52,3	60,6	57,3	70,6	198.8	
 / P+ (m)		62,3	53,9	65,6	57,3	72,3	215.2	62,3	52,3	63,9	57,3	70,6	209.7	60,6	52,3	60,6	57,3	70,6	198.8	
 (t)		96	120	96	108	96	105.8	108	108	96	120	96	105.8	108	108	108	120	108	119.1	
K84/K84-2		1	1	1	1	1	1	1	1	1	1	1	1	1	1	1	1	1	1	
KRMT 849C		0	2	1	0	0	1	0	0	2	0	1	2	1	0	1	0	1	1	
K 849A		6	5	5	6	4	5	7	8	6	8	6	6	7	8	7	8	6	7	
KRMT 849A		6	4	7	5	10	7	5	2	5	3	7	5	4	2	4	3	7	4	
FI (t)		●	141	139	146	139	154	161	140	129	140	137	149	154	141	130	141	140	156	156
		■	179	187	177	181	188	168	184	177	174	188	186	167	178	180	154	190	189	154





Diese Angaben dienen nur der Information. Sie ersetzen keineswegs die verschiedenen Betriebsanleitungen mit der Maschinennummer des Krans.

Hakenhöhe und Grundballast

Die Angaben für die ASCE-Norm sind in ft und US t.

M32		□ 2,45 m / 8 ft - P 800B (P 802B)																							
▴ ▾ ▵ ▿		30 m / 98 ft						35 m / 115 ft						40 m / 131 ft						45 m / 148 ft					
 (m)  / P+ (m)		C50	D50	C25	D25	FEM	ASCE	C50	D50	C25	D25	FEM	ASCE	C50	D50	C25	D25	FEM	ASCE	C50	D50	C25	D25	FEM	ASCE
 (m)		67,6	59,2	70,9	62,6	72,6	232,6	69,2	59,2	69,2	62,6	72,6	227	67,6	59,2	69,2	62,6	72,6	227	67,6	59,2	69,2	62,6	70,9	227
 / P+ (m)		67,6	59,2	70,9	62,6	72,6	232,6	69,2	59,2	69,2	62,6	72,6	227	67,6	59,2	69,2	62,6	72,6	227	67,6	59,2	69,2	62,6	70,9	227
K84/K84-2		1	1	1	1	1	1	1	1	1	1	1	1	1	1	1	1	1	1	1	1	1	1	1	1
KRMT 849C		2	1	0	2	2	0	1	1	1	2	2	1	2	1	1	2	2	1	2	1	1	2	0	1
K 849A		0	0	0	0	0	0	0	0	0	0	0	0	0	0	0	0	0	0	0	0	0	0	0	0
KRMT 849A		12	11	14	11	13	14	13	11	13	11	13	13	12	11	13	11	13	13	12	11	13	11	14	13
F2 (t)		● 259	240	266	248	271	293	262	239	262	247	271	289	259	240	263	248	271	289	264	245	268	253	271	295
		■ 387	402	368	398	304	352	398	397	348	393	298	334	386	402	353	397	302	338	394	410	360	405	290	347
F3 (t)		● 166	150	172	157	176	189	166	147	166	153	173	182	160	144	163	151	170	180	163	148	166	154	169	183
		■ 310	329	290	323	224	266	317	321	267	314	216	244	303	323	269	316	217	246	308	328	275	322	204	252





M32		□ 2,45 m / 8 ft - P 800B (P 802B)																							
▴ ▾ ▵ ▿		50 m / 164 ft						55 m / 180 ft						60 m / 197 ft						65 m / 213 ft					
 (m)  / P+ (m)		C50	D50	C25	D25	FEM	ASCE	C50	D50	C25	D25	FEM	ASCE	C50	D50	C25	D25	FEM	ASCE	C50	D50	C25	D25	FEM	ASCE
 (m)		67,6	59,2	67,6	62,6	70,9	221,8	65,9	57,6	65,9	60,9	70,9	216,2	65,9	55,9	65,9	60,9	72,6	216,2	65,9	55,9	65,9	60,9	74,2	216,2
 / P+ (m)		67,6	59,2	67,6	62,6	70,9	221,8	65,9	57,6	65,9	60,9	70,9	216,2	65,9	55,9	65,9	60,9	70,9	216,2	65,9	55,9	65,9	60,9	70,9	216,2
K84/K84-2		1	1	1	1	1	1	1	1	1	1	1	1	1	1	1	1	1	1	1	1	1	1	1	1
KRMT 849C		2	1	2	2	0	2	0	2	0	0	0	0	0	0	0	0	2	0	0	0	0	0	1	0
K 849A		0	0	0	0	0	0	0	0	0	0	0	0	0	0	0	0	3	0	5	5	5	5	5	5
KRMT 849A		12	11	12	11	14	12	13	10	13	12	14	13	13	11	13	12	10	13	8	6	8	7	9	8
F2 (t)		● 261	241	261	249	267	287	258	240	258	246	270	284	259	236	259	247	269	285	257	235	257	245	269	283
		■ 391	407	342	402	287	330	381	405	334	390	302	325	385	381	339	395	325	330	387	383	341	397	339	332
F3 (t)		● 157	141	157	148	163	173	159	144	159	150	169	175	158	140	158	149	167	175	158	139	158	148	166	174
		■ 303	323	255	317	199	234	298	325	251	309	217	233	301	300	255	313	239	237	304	304	258	316	252	240





M32		□ 2,45 m / 8 ft - P 800B (P 802B)																							
▴ ▾ ▵ ▿		70 m / 230 ft						75 m / 246 ft						80 m / 262 ft											
 (m)  / P+ (m)		C50	D50	C25	D25	FEM	ASCE	C50	D50	C25	D25	FEM	ASCE	C50	D50	C25	D25	FEM	ASCE						
 (m)		64,2	55,9	65,9	59,2	72,6	216,2	62,6	54,2	65,9	57,6	72,6	216,2	62,6	54,2	62,6	57,6	70,9	205,4						
 / P+ (m)		64,2	55,9	65,9	59,2	70,9	216,2	62,6	54,2	65,9	57,6	72,6	216,2	62,6	54,2	62,6	57,6	70,9	205,4						
K84/K84-2		1	1	1	1	1	1	1	1	1	1	1	1	1	1	1	1	1	1						
KRMT 849C		1	0	0	1	2	0	2	1	0	2	2	0	2	1	2	2	0	2						
K 849A		5	6	5	5	5	5	5	7	6	6	4	6	6	7	6	6	6	6						
KRMT 849A		7	5	8	6	8	8	6	3	7	4	9	7	5	3	5	4	8	5						
F2 (t)		● 249	230	252	238	264	278	236	213	244	221	266	269	243	218	243	228	269	268						
		■ 385	396	355	394	341	347	377	386	362	384	349	355	381	390	338	388	333	334						
F3 (t)		● 150	135	153	141	162	168	137	119	145	125	163	160	144	122	144	131	166	158						
		■ 302	317	271	313	255	254	295	308	279	304	262	263	297	310	254	306	246	241						





Diese Angaben dienen nur der Information. Sie ersetzen keineswegs die verschiedenen Betriebsanleitungen mit der Maschinennummer des Krans.

Hakenhöhe und Grundballast

Die Angaben für die ASCE-Norm sind in ft und US t.

M32		□ 2,45 m / 8 ft - ZY 800 - 																							
		30 m / 98 ft						35 m / 115 ft						40 m / 131 ft						45 m / 148 ft					
		C50	D50	C25	D25	FEM	ASCE	C50	D50	C25	D25	FEM	ASCE	C50	D50	C25	D25	FEM	ASCE	C50	D50	C25	D25	FEM	ASCE
	(m)	65,6	57,3	65,6	62,3	65,6	215.2	67,3	57,3	67,3	62,3	67,3	220.8	67,3	57,3	67,3	62,3	68,9	220.8	67,3	57,3	67,3	60,6	67,3	220.8
	P+ (m)	65,6	57,3	65,6	62,3	65,6	215.2	65,6	57,3	65,6	62,3	65,6	215.2	63,9	57,3	63,9	62,3	63,9	209.7	62,3	57,3	62,3	60,6	62,3	204.4
	(t)	108	132	72	144	72	79.4	108	120	84	132	84	92.6	108	120	72	120	72	79.4	108	120	60	108	60	66.1
K84/K84-2		1	1	1	1	1	1	1	1	1	1	1	1	1	1	1	1	1	1	1	1	1	1	1	1
KRMT 849C		1	0	1	0	1	1	0	0	0	0	0	0	0	0	0	0	2	0	0	0	0	1	0	0
K 849A		0	0	0	0	0	0	5	0	5	0	5	5	5	0	5	0	3	5	0	0	0	0	0	0
KRMT 849A		12	11	12	12	12	12	8	11	8	12	8	8	8	11	8	12	9	8	13	11	13	11	13	13
Fl (t)	●	149	145	142	153	142	157	152	143	147	152	147	162	153	144	147	150	151	162	157	147	150	148	150	165
	■	177	182	151	192	128	142	182	178	154	188	130	143	185	181	157	190	145	146	191	186	163	185	138	152

M32		□ 2,45 m / 8 ft - ZY 800 - 																							
		50 m / 164 ft						55 m / 180 ft						60 m / 197 ft						65 m / 213 ft					
		C50	D50	C25	D25	FEM	ASCE	C50	D50	C25	D25	FEM	ASCE	C50	D50	C25	D25	FEM	ASCE	C50	D50	C25	D25	FEM	ASCE
	(m)	65,6	57,3	65,6	62,3	68,9	215.2	65,6	55,6	65,6	58,9	72,3	215.2	65,6	55,6	65,6	58,9	72,3	215.2	63,9	55,6	63,9	58,9	73,9	209.7
	P+ (m)	60,6	57,3	60,6	60,6	60,6	198.8	55,6	55,6	55,6	55,6	55,6	182.4	60,6	55,6	60,6	58,9	60,6	198.8	63,9	55,6	63,9	58,9	68,9	209,7
	(t)	84	108	60	120	72	66.1	108	120	72	108	84	66.1	108	120	72	120	84	66.1	96	120	72	120	96	79.4
K84/K84-2		1	1	1	1	1	1	1	1	1	1	1	1	1	1	1	1	1	1	1	1	1	1	1	1
KRMT 849C		1	0	1	0	2	1	1	1	1	2	0	1	1	1	1	2	0	1	2	1	2	2	2	2
K 849A		4	0	4	5	3	4	4	0	4	4	5	4	5	0	5	0	5	5	3	5	3	4	4	3
KRMT 849A		8	11	8	7	9	8	8	10	8	6	9	8	7	10	7	10	9	7	8	5	8	6	9	8
Fl (t)	●	148	144	144	152	152	159	152	144	144	144	160	158	152	145	143	149	159	158	150	145	144	150	159	158
	■	178	183	151	192	147	140	189	184	162	183	173	152	192	187	165	186	176	155	184	189	158	188	192	150

M32		□ 2,45 m / 8 ft - ZY 800 - 																	
		70 m / 230 ft						75 m / 246 ft						80 m / 262 ft					
		C50	D50	C25	D25	FEM	ASCE	C50	D50	C25	D25	FEM	ASCE	C50	D50	C25	D25	FEM	ASCE
	(m)	62,3	53,9	63,9	57,3	72,3	209.7	62,3	52,3	63,9	57,3	70,6	209.7	60,6	52,3	60,6	57,3	70,6	198.8
	P+ (m)	62,3	53,9	63,9	57,3	72,3	209.7	62,3	52,3	63,9	57,3	70,6	209.7	60,6	52,3	60,6	57,3	70,6	198.8
	(t)	96	120	84	108	96	92.6	108	108	84	120	96	92.6	96	108	84	120	96	92.6
K84/K84-2		1	1	1	1	1	1	1	1	1	1	1	1	1	1	1	1	1	1
KRMT 849C		0	2	2	0	0	2	0	0	2	0	1	2	1	0	1	0	1	1
K 849A		5	5	4	6	5	4	7	8	5	7	5	5	6	8	6	7	6	6
KRMT 849A		7	4	7	5	9	7	5	2	6	4	8	6	5	2	5	4	7	5
Fl (t)	●	145	142	145	142	160	160	144	133	141	141	154	156	142	134	139	143	158	153
	■	178	187	167	181	188	160	184	177	173	187	186	166	177	180	153	189	189	148

Diese Angaben dienen nur der Information. Sie ersetzen keineswegs die verschiedenen Betriebsanleitungen mit der Maschinennummer des Krans.

Verankerung am Gebäude

Die Höhen der Verankerungen über dem Boden und die Abstände zwischen den Rahmen sind Mindestwerte, die unbedingt einzuhalten sind. Jeder Wert, der niedriger als der angegebene ist, führt zu einer Herabsetzung der Hakenhöhe und muss von Manitowoc bestätigt werden.

> Beispiel: Standardreihenfolge der Verankerung **P 800 B/C25** gültig für **MDT 569 M20 / M25 / M32**

← Angezogene Verankerung

←..... Gelöste Verankerung

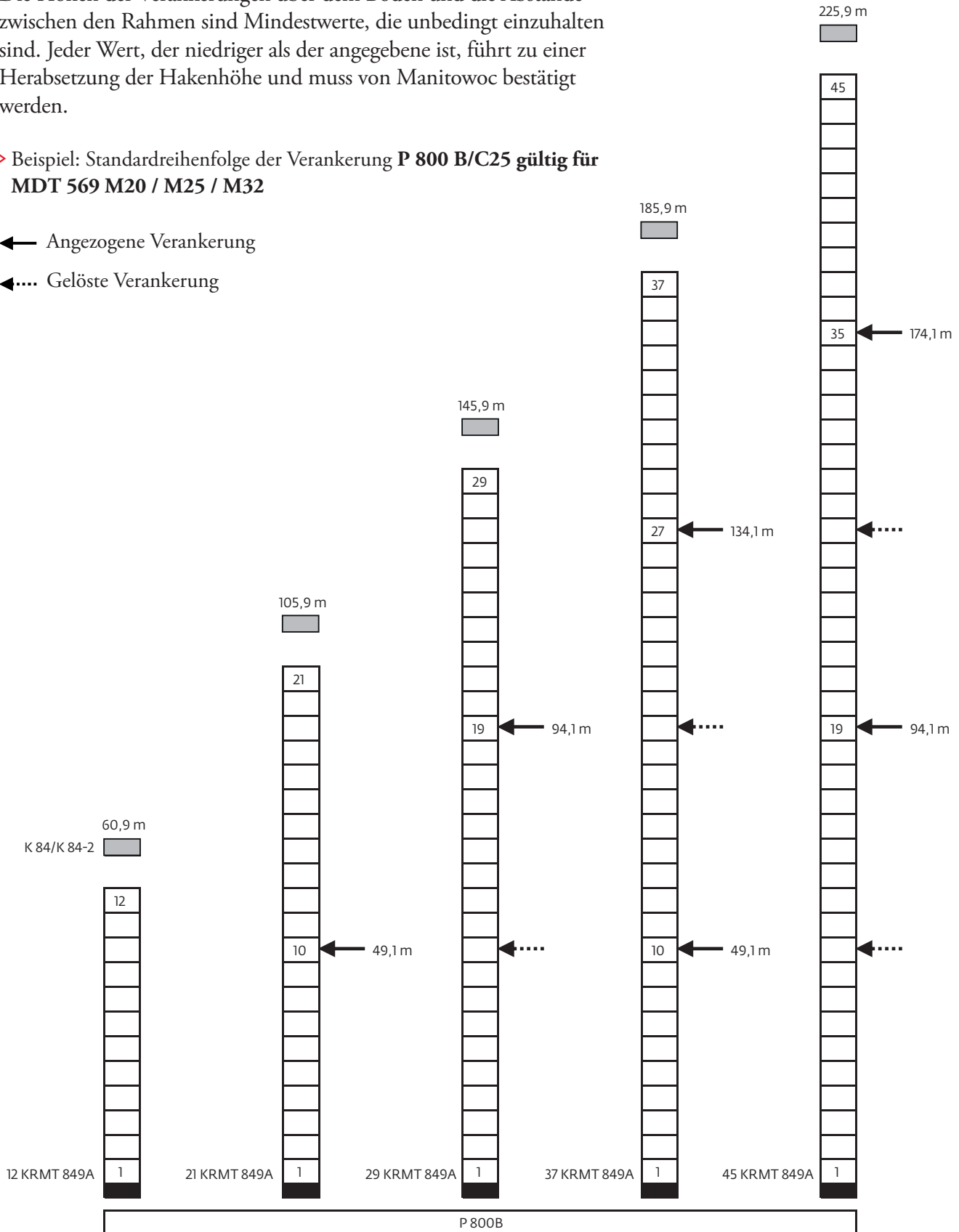

Diese Angaben dienen nur der Information. Sie ersetzen keineswegs die verschiedenen Betriebsanleitungen mit der Maschinennummer des Krans.

☞ Alle Tabellen der Mastzusammensetzungen und Reaktionskräfte an den Abstützungen stehen in der Datenbank „Reaktionskräfte“ auf Manitowoc Direct zur Verfügung:

REAKTIONSKRÄFTE (privater Zugang)

[Manitowoc Direct](#) > Meine Anwendungen > Reaktionskräfte

Windleitbleche

Die für das ordnungsgemäße Verhalten des (sowohl in als auch außer Betrieb befindlichen) Krans unerlässlichen Windleitbleche werden während der Montagearbeiten installiert. Ihre Positionen sind in Übereinstimmung mit den Vorgaben der Betriebsanleitung unbedingt einzuhalten.

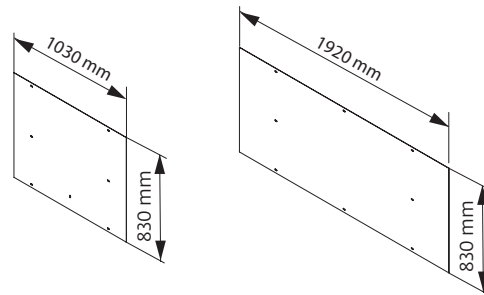

Auslegerlänge (m)	Position der Windleitbleche
80	<p style="text-align: center;">MONTAGE DER WINDLEITBLECHE DES GEGENAUSLEGER</p>
75 - 70 65 - 60 55 - 50 45 - 40	<p>KEINE WINDLEITBLECHE, WEDER AM GEGENAUSLEGER NOCH AM AUSLEGER</p>
35	<p style="text-align: center;">MONTAGE DER WINDLEITBLECHE AN ELEMENT 4 DES AUSLEGER</p>
30	<p style="text-align: center;">MONTAGE DER WINDLEITBLECHE AN ELEMENT 4 DES AUSLEGER</p>

Diese Angaben dienen nur der Information. Sie ersetzen keineswegs die verschiedenen Betriebsanleitungen mit der Maschinennummer des Krans.

Werbeschilder

Unabhängig von den zwingend erforderlichen Windleitblechen kann für alle Auslegerversionen Werbung angebracht werden (vom Kunden bereitzustellen):

- Zwei Schilder mit 3 m², eines je Seite
- Position der Mitte der Schilder 3,5 m vom Schwenkmittelpunkt des Krans entfernt

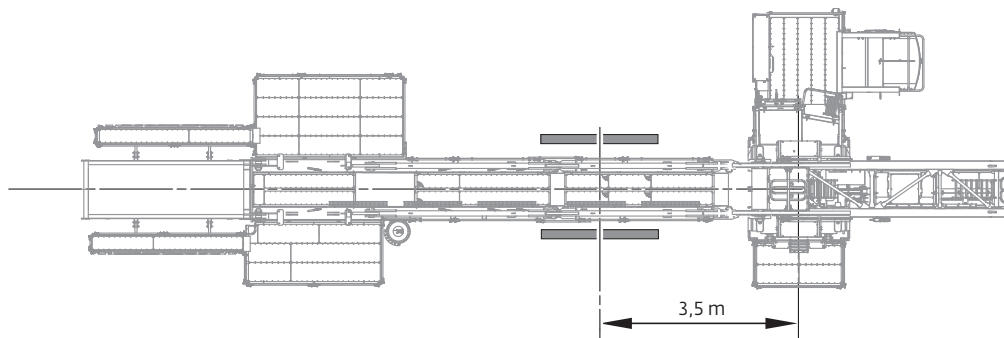

Manitowoc Cranes

Regional headquarters

Americas

Manitowoc, Wisconsin, USA
Tel: +1 414 760 4600

Shady Grove, Pennsylvania, USA
Tel: +1 717 597 8121
Fax: +1 717 597 4062

Europe and Africa

Dardilly, France - TOWERS
Tel: +33 4 72 18 20 20
Fax: +33 4 72 18 20 00

Wilhelmshaven, Germany - MOBILE
Tel: +49 4421 294 0
Fax: +49 (0) 4421 294 4301

APAC

Shanghai, China
Tel: +86 21 6457 0066
Fax: +86 21 6457 4955

Singapore

Tel: +65 6264 1188
Fax: +65 6862 4040

Middle East and India

Dubai, UAE
Tel: +971 4 8862677
Fax: +971 4 8862678/79



This document is non-contractual. Constant improvement and engineering progress make it necessary that we reserve the right to make specification, equipment, and price changes without notice. Illustrations shown may include optional equipment and accessories and may not include all standard equipment.