



Rüttelstampfer

weber *mf*

Die Zeiten, in denen Ihnen keine



Hohe Leistung und sichere Qualität auf einem Nenner.

Hohe Arbeitsleistung bedeutet auch hohe Belastung im rauen Baustellenbetrieb. Deshalb wird jedes Stampfer-Modell vor seiner Markteinführung einem Dauertest unterzogen, der mit einem mehrjährigen Baustelleneinsatz vergleichbar ist. Zusätzlich wird jeder Stampfer vor der Auslieferung in einem Testlauf überprüft. Darum arbeiten Sie mit Weber-mt-Stampfern vom ersten Tage an mit überdurchschnittlicher Betriebssicherheit.



SRX 65



SRX 50



SRX 60



SRX 75 D

Das Programm für jeden Einsatz.

Das Weber-mt-Stampfer-Programm lässt Ihnen im Motor-Antrieb die Wahl. Gleich ist jedoch immer die kompromisslose Ausrichtung auf hohe Leistung und maximale Betriebssicherheit.

andere Wahl blieb, sind vorbei.



SRV 66

SRV-Stampfer werden von 4-Takt-Motoren angetrieben. Mit leichtem Start und leisem, abgasarmem Lauf gehört ihnen die Zukunft.

SRX-Stampfer werden im bewährten Konzept von 2-Takt-Motoren bzw. beim SRX 75 D von einem leistungsstarken Dieselmotor angetrieben.



Lernen Sie unsere Qualitätsnorm kennen.

Die Anforderungen der Praxis und keine theoretischen Normen bestimmen unser Qualitätskonzept.

Deshalb investieren wir in modernste Fertigungsprozesse mit neuesten Mess- und Kontrollmethoden.

Hochqualifizierte und motivierte Mitarbeiter gewährleisten in diesem Qualitätskonzept den hohen technischen Standard und die Betriebssicherheit unserer Stampfer.



SRV 62



SRV 66

Technische Daten

Technische Daten		SRX 50 R-3	SRX 60 R-3	SRX 65 R-3	SRX 75 D
Betriebsgewicht CECE	kg	56	66	71	78
Stampffußbreite	mm	200	280	280	280
Schlagzahl max.		710	710	680	670
Hub bis	mm	60	65	70	70
Motorhersteller/Typ		Robin EC 08	Robin EC 08	Robin EC 12	Yanmar L 40
Motorart		2-Takt Benzin	2-Takt Benzin	2-Takt Benzin	Diesel
Max. Leistung	kW/PS	2,4/3,3	2,4/3,3	3,2/4,3	3,1/4,2
Betriebsdrehzahl	U/min	4.200	4.200	4.000	3.600

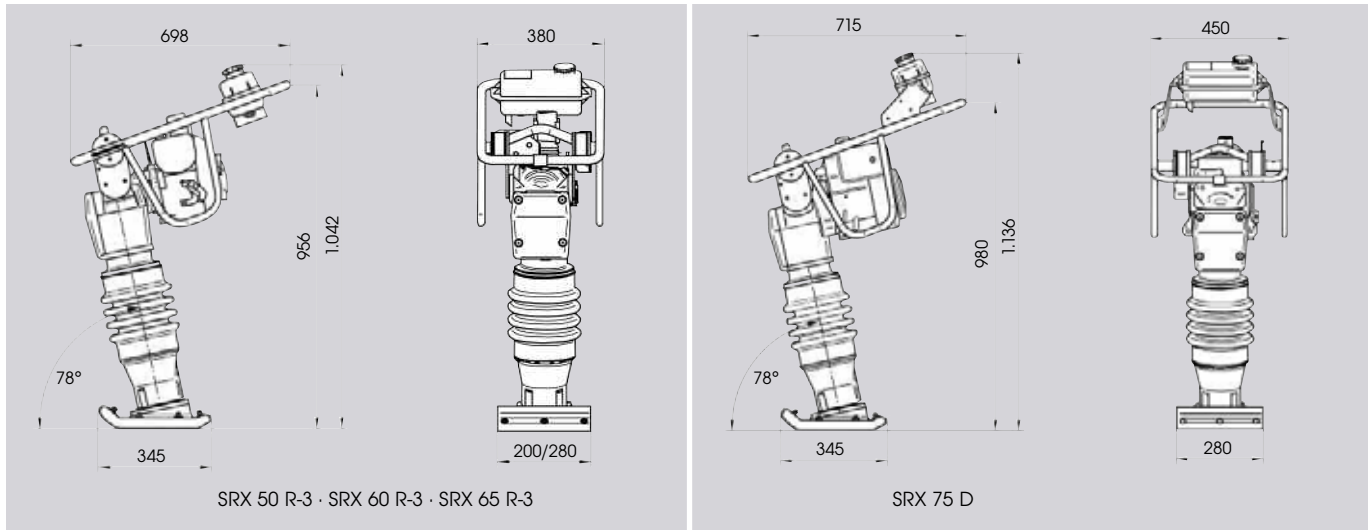

Technische Daten		SRV 62	SRV 66
Betriebsgewicht CECE	kg	65	72
Stampffußbreite	mm	280	280
Schlagzahl max.		700	670
Hub bis	mm	65	70
Motorhersteller/Typ		Honda GX 100	Robin EH 12
Motorart		4-Takt Benzin	4-Takt Benzin
Max Leistung	kW/PS	2,5/3,4	3,0/4,0
Betriebsdrehzahl	U/min	4.100	3.600

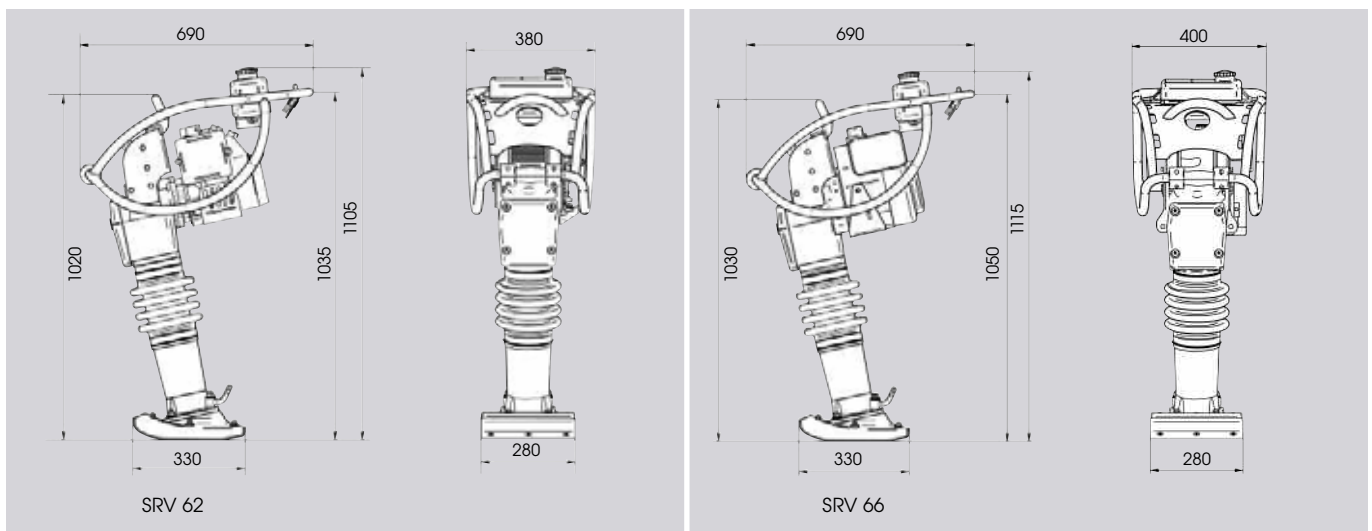

Technische Änderungen vorbehalten.

